

FASE 0 - SITUAÇÃO ACTUAL

- EDIFÍCIOS EXISTENTES
- A Faculdade de ciências
 - B CIUEM
 - C Economia
 - D Letras
 - E UFICS
 - F Laboratórios e gabinetes
 - G CE Africanos
 - H Direcção de finanças
 - I Faculdade de agronomia
 - J Edifício do Jardim botânico
 - K Anexos de Biologia
 - L GIU
 - M Livraria universitária
 - N Imprensa Universitária
 - O Banco
 - P Bairro Universitário
 - Q Residência de estudantes
 - R Pavilhão gimnodesportivo
 - S Refeitório de pessoal
 - T Unidade de P. e Segurança
 - U Estaleiro electrico do GIU
 - V Centro de E. da População
 - W Armazens e manutenção
 - X Internet café
 - Y Oficinas auto
 - Ya Posto de A. de Combustivel
 - Z MICTI
 - Zas Depósito de água elevado
 - Zai Depósito de água enterrado
 - Zb Estradas de circulação automovel
 - Zc Jardim botânico
 - Zd Campo de ensaios de agronomia
 - Ze Estação Metereológica
 - Zf Áreas desportivas
 - Zg Estacionamento
 - Zh Posto de transformação
 - Zi Portaria
 - Zj Espaços Comuns

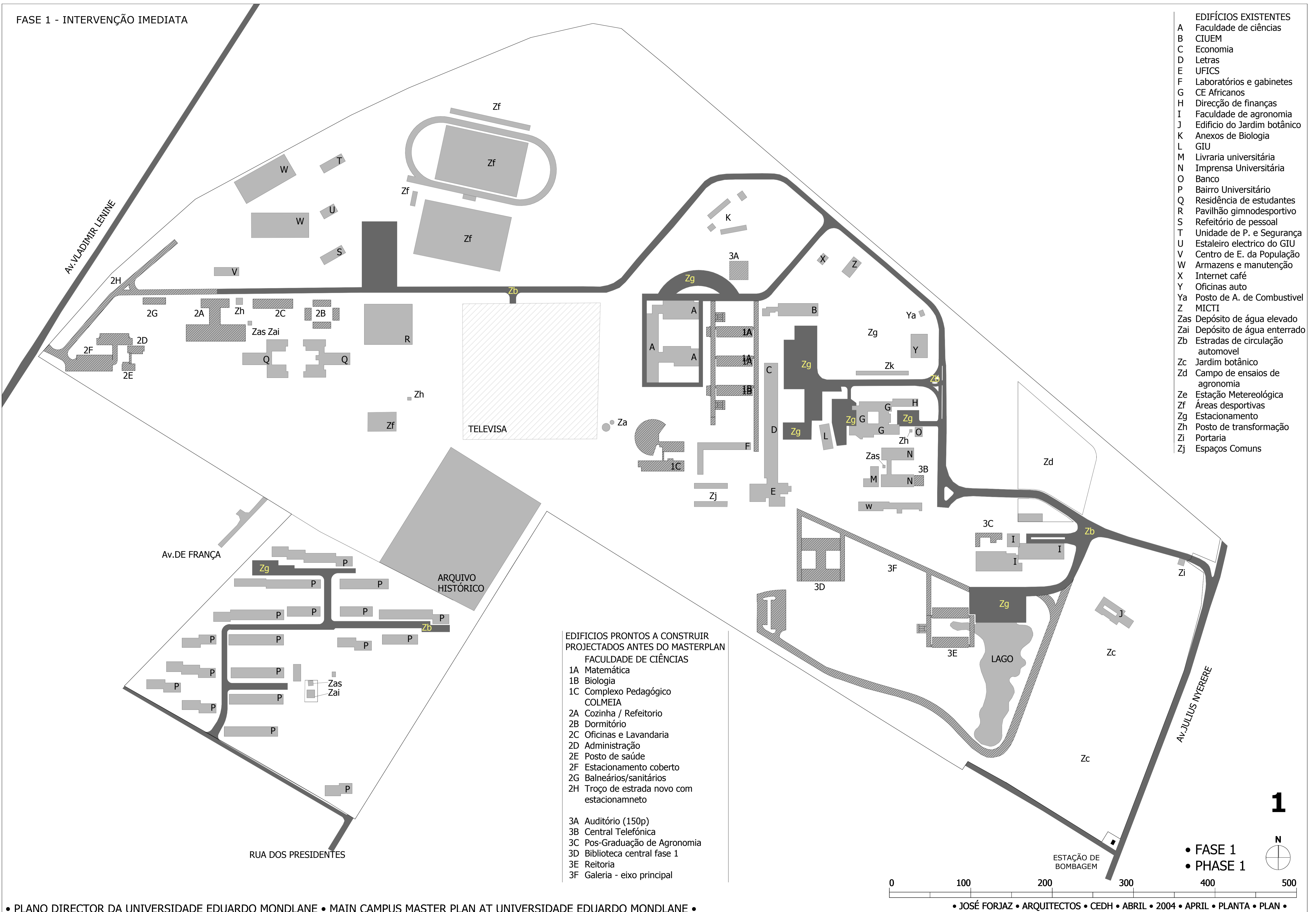

FASE 1 - INTERVENÇÃO IMEDIATA



- EDIFÍCIOS EXISTENTES**
- A Faculdade de ciências
 - B CIUEM
 - C Economia
 - D Letras
 - E UFICS
 - F Laboratórios e gabinetes
 - G CE Africanos
 - H Direcção de finanças
 - I Faculdade de agronomia
 - J Edifício do Jardim botânico
 - K Anexos de Biologia
 - L GIU
 - M Livraria universitária
 - N Imprensa Universitária
 - O Banco
 - P Bairro Universitário
 - Q Residência de estudantes
 - R Pavilhão gimnodesportivo
 - S Refeitório de pessoal
 - T Unidade de P. e Segurança
 - U Estaleiro electrico do GIU
 - V Centro de E. da População
 - W Armazens e manutenção
 - X Internet café
 - Y Oficinas auto
 - Ya Posto de A. de Combustivel
 - Z MICTI
 - Zas Depósito de água elevado
 - Zai Depósito de água enterrado
 - Zb Estradas de circulação automóvel
 - Zc Jardim botânico
 - Zd Campo de ensaios de agronomia
 - Ze Estação Metereológica
 - Zf Áreas desportivas
 - Zg Estacionamento
 - Zh Posto de transformação
 - Zi Portaria
 - Zj Espaços Comuns

- EDIFÍCIOS PRONTOS A CONSTRUIR
PROJECTADOS ANTES DO MASTERPLAN**
- FACULDADE DE CIÊNCIAS**
- 1A Matemática
 - 1B Biologia
 - 1C Complexo Pedagógico
- COLMEIA**
- 2A Cozinha / Refeitório
 - 2B Dormitório
 - 2C Oficinas e Lavandaria
 - 2D Administração
 - 2E Posto de saúde
 - 2F Estacionamento coberto
 - 2G Balneários/sanitários
 - 2H Troço de estrada novo com estacionamento
- 3A Auditório (150p)
 - 3B Central Telefónica
 - 3C Pos-Graduação de Agronomia
 - 3D Biblioteca central fase 1
 - 3E Reitoria
 - 3F Galeria - eixo principal



ÁREA EDIFICÁVEL

- 1 Salas de aulas
- 2 Auditório do tipo A
- 3 Auditório do tipo B
- 4 Auditório do tipo C
- 5 Biblioteca
- 6 Area comercial
- 7 Restaurantes, etc.,
- 8 Escritórios
- 9 Sala de concertos
- 10 Aula magna
- 11 Residências para estudantes
- 12 Lago
- 13 Apoio aos campos experimentais
- 14 Oficinas auto
- 15 Area exterior de manutenção

16 Campos exp. de agronomia e Biologia

- 17 Auditório ao ar livre
- 18 Piscina olímpica
- 19 Piscina de saltos
- 20 Reservatórios de água novos
- 21 Áreas exteriores ajardinadas
- 22 Caminhos pedonais cobertos
- 23 Caminhos pedonais cobertos (3 pisos)
- 24 Caminhos pedonais exteriores
- 25 Estacionamentos Novos
- 26 Patios ajardinados
- 27 Laboratórios de engenharia
- 28 Residências para professores

EDIFÍCIOS EXISTENTES

- A Faculdade de ciências
- B CIUEM
- C Economia
- D Letras
- E UFICS
- F Laboratórios e gabinetes
- G CE Africanos
- H Direcção de finanças
- I Faculdade de agronomia
- J Edifício do Jardim botânico
- K Anexos de Biologia
- L GIU
- M Livraria universitária
- N Imprensa Universitária
- O Banco
- P Bairro Universitário
- Q Residência de estudantes
- R Pavilhão gimnodesportivo
- S Refeitório de pessoal
- T Unidade de P. e Segurança
- U Estaleiro electrico do GIU
- V Centro de E. da População
- W Armazens e manutenção
- X Internet café
- Y Oficinas auto
- Ya Posto de A. de Combustivel
- Z MICTI
- Zas Depósito de água elevado
- Zai Depósito de água enterrado
- Zb Estradas de circulação automovel
- Zc Jardim botânico
- Zd Campo de ensaios de agronomia
- Ze Estação Metereológica
- Zf Áreas desportivas
- Zg Estacionamento
- Zh Posto de transformação
- Zi Portaria
- Zj Espaços Comuns

EDIFÍCIOS PRONTOS A CONSTRUIR PROJECTADOS ANTES DO MASTERPLAN

- FACULDADE DE CIÊNCIAS
- 1A Matemática
 - 1B Biologia
 - 1C Complexo Pedagógico
- COLMEIA
- 2A Cozinha / Refeitório
 - 2B Dormitório
 - 2C Oficinas e Lavandaria
 - 2D Administração
 - 2E Posto de saúde
 - 2F Estacionamento coberto
 - 2G Balneários/sanitários
 - 2H Troço de estrada novo com estacionamento
- 3A Auditório (150p)
 - 3B Central Telefónica
 - 3C Pos-Graduação de Agronomia

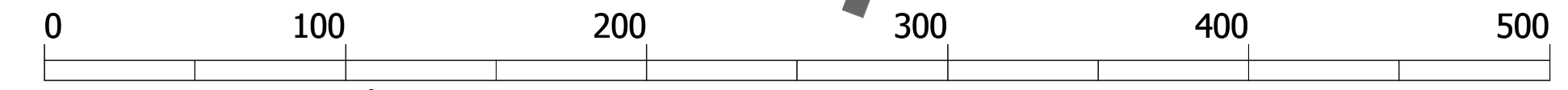

- FASE FINAL
- FINAL PHASE

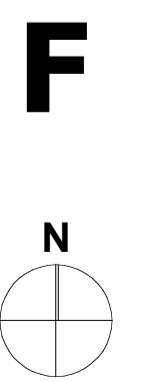

- EDIFÍCIOS EXISTENTES**
- A Faculdade de ciências
 - B CIUEM
 - C Economia
 - D Letras
 - E UFICS
 - F Laboratórios e gabinetes
 - G CE Africanos
 - H Direcção de finanças
 - I Faculdade de agronomia
 - J Edifício do Jardim botânico
 - K Anexos de Biologia
 - L GIU
 - M Livraria universitária
 - N Imprensa Universitária
 - O Banco
 - P Bairro Universitário
 - Q Residência de estudantes
 - R Pavilhão gimnodesportivo
 - S Refeitório de pessoal
 - T Unidade de P. e Segurança
 - U Estaleiro electrico do GIU
 - V Centro de E. da População
 - W Armazens e manutenção
 - X Internet café
 - Y Oficinas auto
 - Ya Posto de A. de Combustivel
 - Z MICTI
 - Zas Depósito de água elevado
 - Zai Depósito de água enterrado
 - Zb Estradas de circulação automóvel
 - Zc Jardim botânico
 - Zd Campo de ensaios de agronomia
 - Ze Estação Metereológica
 - Zf Areas desportivas
 - Zg Estacionamento
 - Zh Posto de transformação
 - Zi Portaria
 - Zj Espaços Comuns

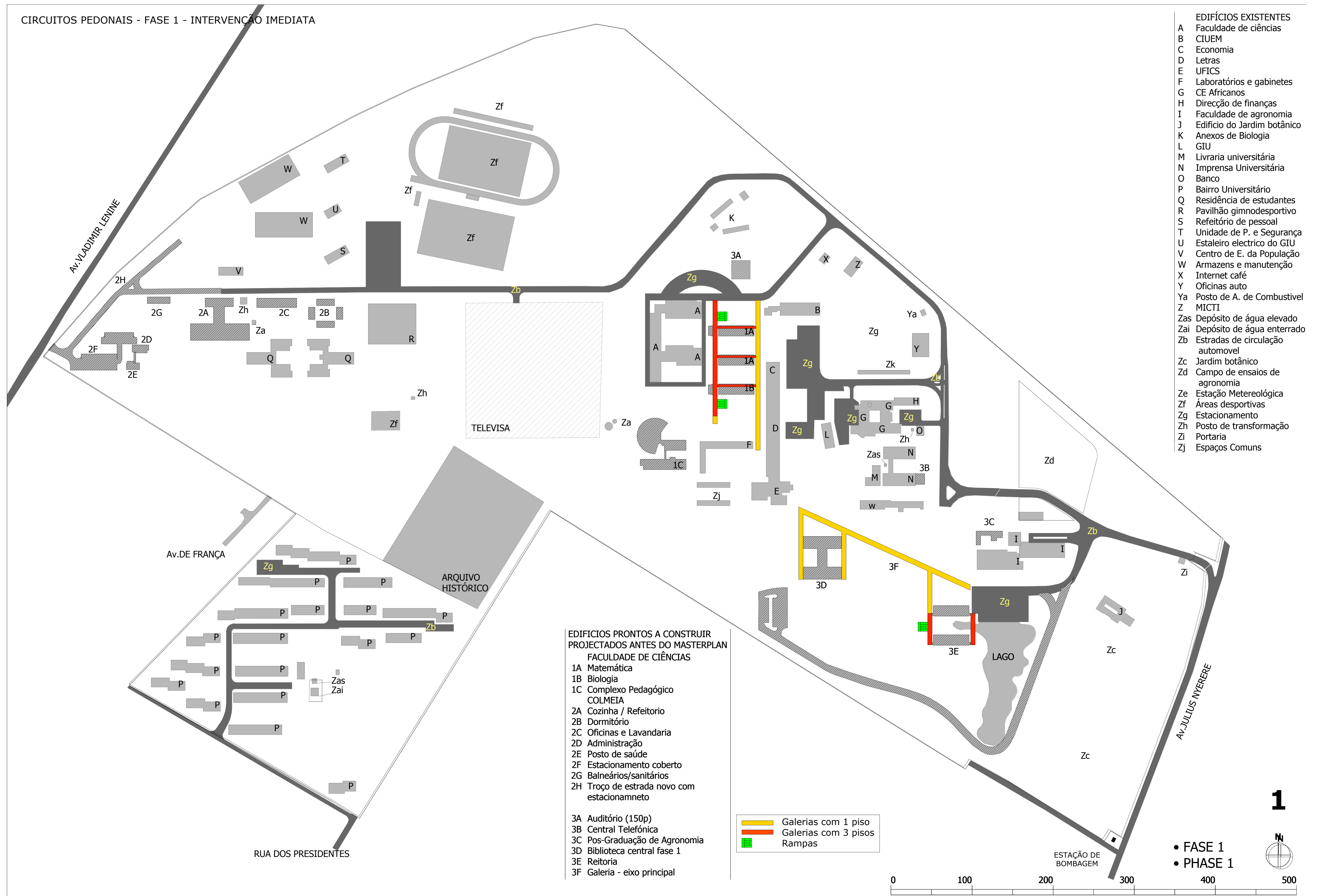

- EDIFÍCIOS PRONTOS A CONSTRUIR**
 PROJECTADOS ANTES DO MASTERPLAN
- FACULDADE DE CIÊNCIAS**
- 1A Matemática
 - 1B Biologia
 - 1C Complexo Pedagógico
- COLMEIA**
- 2A Cozinha / Refeitório
 - 2B Dormitório
 - 2C Oficinas e Lavandaria
 - 2D Administração
 - 2E Posto de saúde
 - 2F Estacionamento coberto
 - 2G Balneários/sanitários
 - 2H Troço de estrada novo com estacionamento
- 3A Auditório (150p)
 - 3B Central Telefónica
 - 3C Pos-Graduação de Agronomia
 - 3D Biblioteca central fase 1
 - 3E Reitoria
 - 3F Galeria - eixo principal

- Galerias com 1 piso
- Galerias com 3 pisos
- Rampas

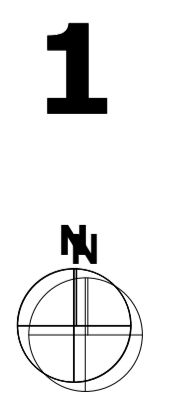
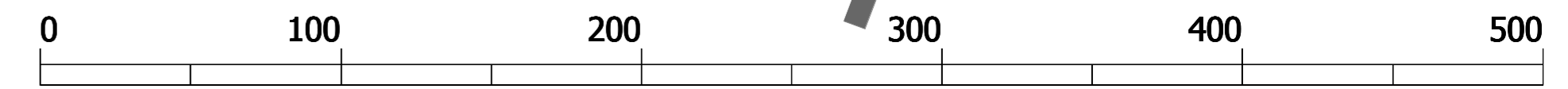

- FASE 1
- PHASE 1



ÁREA EDIFICÁVEL

- 1 Salas de aulas
- 2 Auditório do tipo A
- 3 Auditório do tipo B
- 4 Auditório do tipo C
- 5 Biblioteca
- 6 Area comercial
- 7 Restaurantes, etc.,
- 8 Escritórios
- 9 Sala de concertos
- 10 Aula magna
- 11 Residências para estudantes
- 12 Lago
- 13 Apoio aos campos experimentais
- 14 Oficinas auto
- 15 Area exterior de manutenção

16 Campos exp. de agronomia e Biologia

- 17 Auditório ao ar livre
- 18 Piscina olímpica
- 19 Piscina de saltos
- 20 Reservatórios de água novos
- 21 Áreas exteriores ajardinadas
- 22 Caminhos pedonais cobertos
- 23 Caminhos pedonais cobertos (3 pisos)
- 24 Caminhos pedonais exteriores
- 25 Estacionamentos Novos
- 26 Patios ajardinados
- 27 Laboratórios de engenharia
- 28 Residências para professores

EDIFÍCIOS EXISTENTES

- A Faculdade de ciências
- B CIUEM
- C Economia
- D Letras
- E UFICS
- F Laboratórios e gabinetes
- G CE Africanos
- H Direcção de finanças
- I Faculdade de agronomia
- J Edifício do Jardim botânico
- K Anexos de Biologia
- L GIU
- M Livraria universitária
- N Imprensa Universitária
- O Banco
- P Bairro Universitário
- Q Residência de estudantes
- R Pavilhão gimnodesportivo
- S Refeitório de pessoal
- T Unidade de P. e Segurança
- U Estaleiro electrico do GIU
- V Centro de E. da População
- W Armazens e manutenção
- X Internet café
- Y Oficinas auto
- Ya Posto de A. de Combustivel
- Z MICTI
- Zas Depósito de água elevado
- Zai Depósito de água enterrado
- Zb Estradas de circulação automóvel
- Zc Jardim botânico
- Zd Campo de ensaios de agronomia
- Ze Estação Metereológica
- Zf Áreas desportivas
- Zg Estacionamento
- Zh Posto de transformação
- Zi Portaria
- Zj Espaços Comuns

EDIFÍCIOS PRONTOS A CONSTRUIR PROJECTADOS ANTES DO MASTERPLAN

- FACULDADE DE CIÊNCIAS
- 1A Matemática
- 1B Biologia
- 1C Complexo Pedagógico
- COLMEIA
- 2A Cozinha / Refeitório
- 2B Dormitório
- 2C Oficinas e Lavandaria
- 2D Administração
- 2E Posto de saúde
- 2F Estacionamento coberto
- 2G Balneários/sanitários
- 2H Troço de estrada novo com estacionamento
- 3A Auditório (150p)
- 3B Central Telefónica
- 3C Pos-Graduação de Agronomia

- Galerias com 1 piso
- Galerias com 3 pisos
- Rampas
- Passeios novos

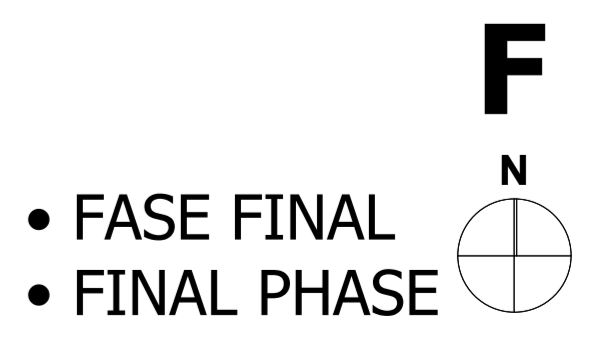

• FASE FINAL
• FINAL PHASE

REDE VIÁRIA - DESENVOLVIMENTO - FASE 0 ` A FASE FINAL

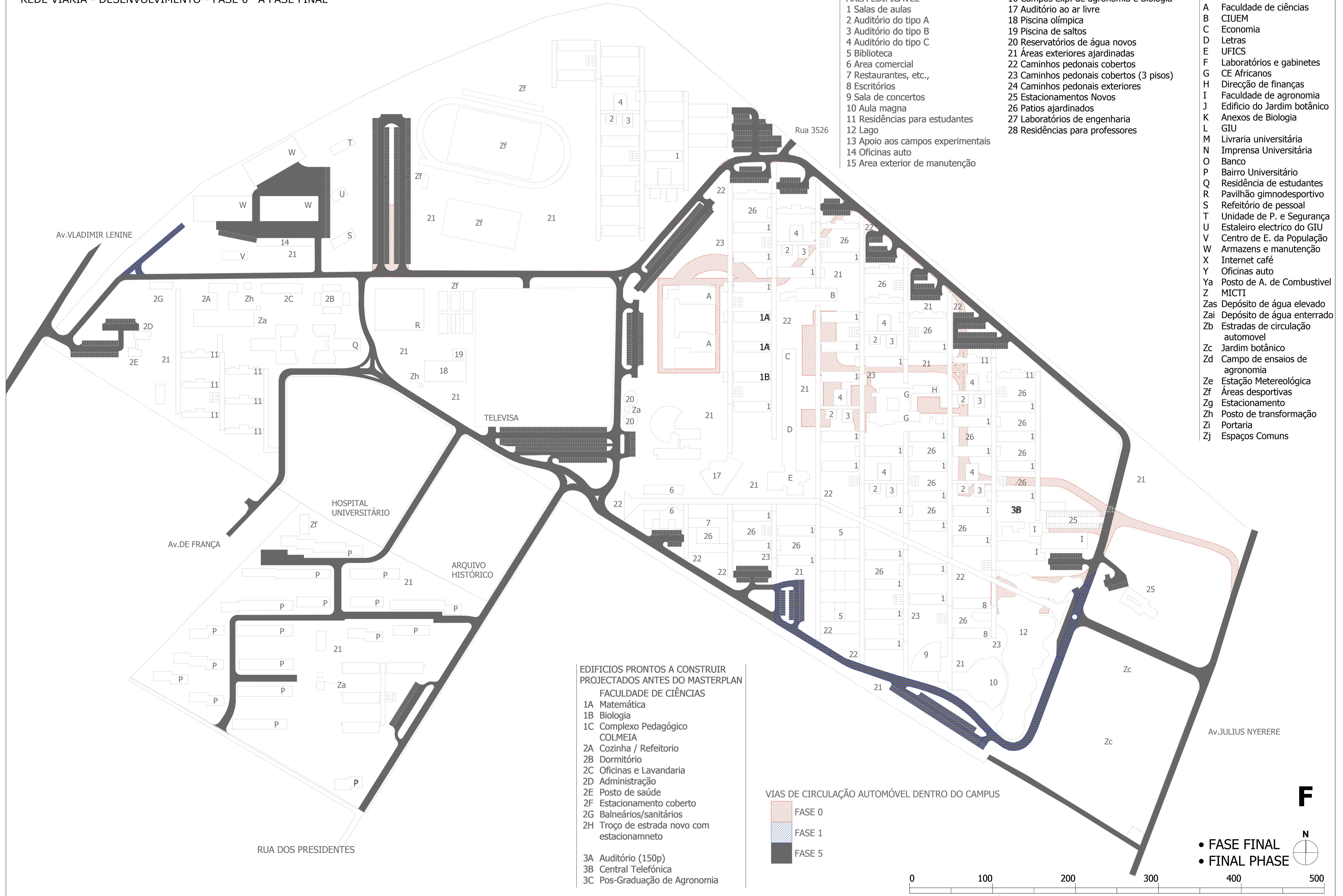

ÁREA EDIFICÁVEL

- 1 Salas de aulas
- 2 Auditório do tipo A
- 3 Auditório do tipo B
- 4 Auditório do tipo C
- 5 Biblioteca
- 6 Area comercial
- 7 Restaurantes, etc.,
- 8 Escritórios
- 9 Sala de concertos
- 10 Aula magna
- 11 Residências para estudantes
- 12 Lago
- 13 Apoio aos campos experimentais
- 14 Oficinas auto
- 15 Area exterior de manutenção

16 Campos exp. de agronomia e Biologia

- 17 Auditório ao ar livre
- 18 Piscina olímpica
- 19 Piscina de saltos
- 20 Reservatórios de água novos
- 21 Áreas exteriores ajardinadas
- 22 Caminhos pedonais cobertos
- 23 Caminhos pedonais cobertos (3 pisos)
- 24 Caminhos pedonais exteriores
- 25 Estacionamentos Novos
- 26 Patios ajardinados
- 27 Laboratórios de engenharia
- 28 Residências para professores

EDIFÍCIOS EXISTENTES

- A Faculdade de ciências
- B CIUEM
- C Economia
- D Letras
- E UFICS
- F Laboratórios e gabinetes
- G CE Africanos
- H Direcção de finanças
- I Faculdade de agronomia
- J Edifício do Jardim botânico
- K Anexos de Biologia
- L GIU
- M Livraria universitária
- N Imprensa Universitária
- O Banco
- P Bairro Universitário
- Q Residência de estudantes
- R Pavilhão gimnodesportivo
- S Refeitório de pessoal
- T Unidade de P. e Segurança
- U Estaleiro electrico do GIU
- V Centro de E. da População
- W Armazens e manutenção
- X Internet café
- Y Oficinas auto
- Ya Posto de A. de Combustivel
- Z MICTI
- Zas Depósito de água elevado
- Zai Depósito de água enterrado
- Zb Estradas de circulação automovel
- Zc Jardim botânico
- Zd Campo de ensaios de agronomia
- Ze Estação Metereológica
- Zf Áreas desportivas
- Zg Estacionamento
- Zh Posto de transformação
- Zi Portaria
- Zj Espaços Comuns

EDIFÍCIOS PRONTOS A CONSTRUIR PROJECTADOS ANTES DO MASTERPLAN

- FACULDADE DE CIÊNCIAS
- 1A Matemática
 - 1B Biologia
 - 1C Complexo Pedagógico
- COLMEIA
- 2A Cozinha / Refeitório
 - 2B Dormitório
 - 2C Oficinas e Lavandaria
 - 2D Administração
 - 2E Posto de saúde
 - 2F Estacionamento coberto
 - 2G Balneários/sanitários
 - 2H Troço de estrada novo com estacionamento
- 3A Auditório (150p)
 - 3B Central Telefónica
 - 3C Pos-Graduação de Agronomia

VIAS DE CIRCULAÇÃO AUTOMÓVEL DENTRO DO CAMPUS

- FASE 0
- FASE 1
- FASE 5

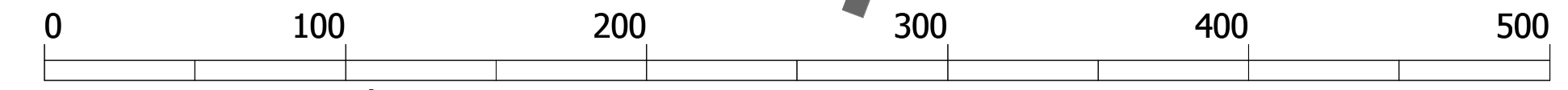

- FASE FINAL
- FINAL PHASE

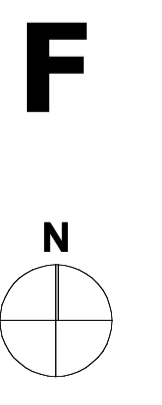

REDE DE ÁGUA POTÁVEL - FASE 0

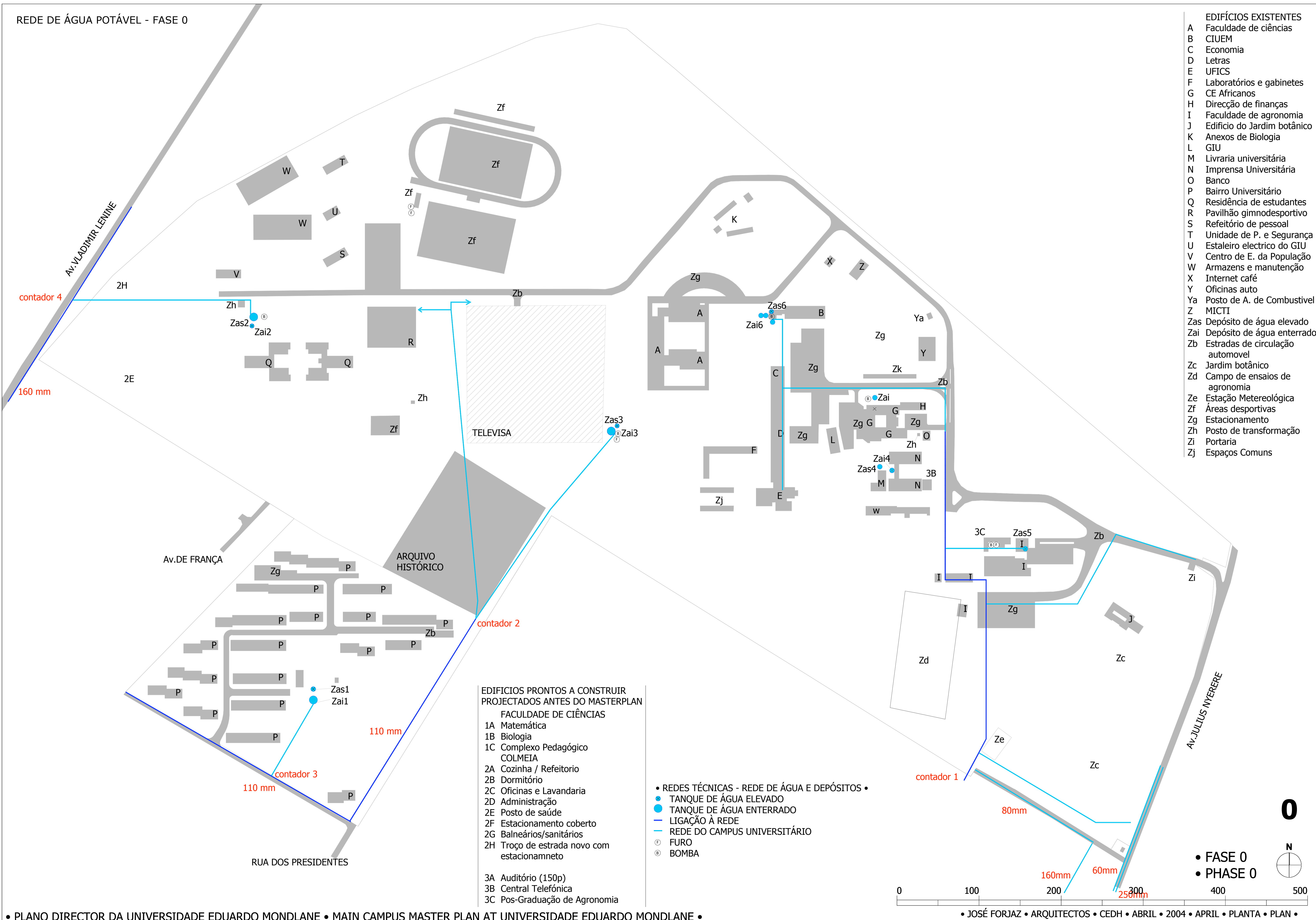

- EDIFÍCIOS EXISTENTES
- A Faculdade de ciências
 - B CIUEM
 - C Economia
 - D Letras
 - E UFICS
 - F Laboratórios e gabinetes
 - G CE Africanos
 - H Direcção de finanças
 - I Faculdade de agronomia
 - J Edifício do Jardim botânico
 - K Anexos de Biologia
 - L GIU
 - M Livraria universitária
 - N Imprensa Universitária
 - O Banco
 - P Bairro Universitário
 - Q Residência de estudantes
 - R Pavilhão gimnodesportivo
 - S Refeitório de pessoal
 - T Unidade de P. e Segurança
 - U Estaleiro electrico do GIU
 - V Centro de E. da População
 - W Armazens e manutenção
 - X Internet café
 - Y Oficinas auto
 - Ya Posto de A. de Combustivel
 - Z MICTI
 - Zas Depósito de água elevado
 - Zai Depósito de água enterrado
 - Zb Estradas de circulação automóvel
 - Zc Jardim botânico
 - Zd Campo de ensaios de agronomia
 - Ze Estação Metereológica
 - Zf Áreas desportivas
 - Zg Estacionamento
 - Zh Posto de transformação
 - Zi Portaria
 - Zj Espaços Comuns

- EDIFÍCIOS PRONTOS A CONSTRUIR
PROJECTADOS ANTES DO MASTERPLAN
- FACULDADE DE CIÊNCIAS
- 1A Matemática
 - 1B Biologia
 - 1C Complexo Pedagógico COLMEIA
 - 2A Cozinha / Refeitório
 - 2B Dormitório
 - 2C Oficinas e Lavandaria
 - 2D Administração
 - 2E Posto de saúde
 - 2F Estacionamento coberto
 - 2G Balneários/sanitários
 - 2H Troço de estrada novo com estacionamento
- 3A Auditório (150p)
 - 3B Central Telefónica
 - 3C Pos-Graduação de Agronomia

- REDES TÉCNICAS - REDE DE ÁGUA E DEPÓSITOS •
- TANQUE DE ÁGUA ELEVADO
 - TANQUE DE ÁGUA ENTERRADO
 - LIGAÇÃO À REDE
 - REDE DO CAMPUS UNIVERSITÁRIO
 - ⊕ FURO
 - ⊗ BOMBA

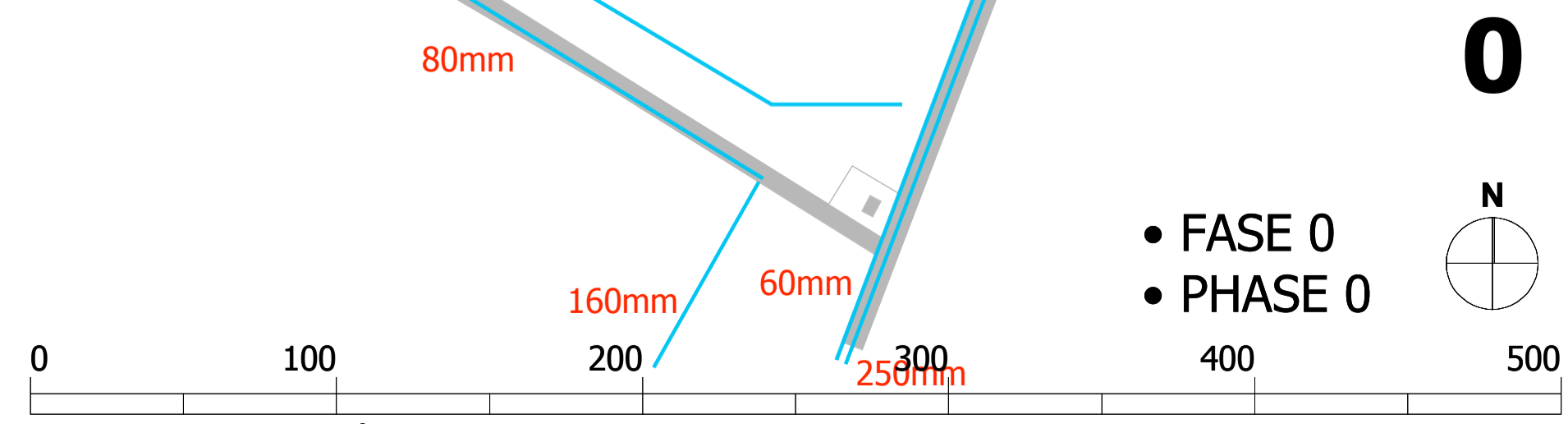

REDE DE ÁGUA POTÁVEL - FASE 1

- EDIFÍCIOS EXISTENTES
- A Faculdade de ciências
 - B CIUEM
 - C Economia
 - D Letras
 - E UFICS
 - F Laboratórios e gabinetes
 - G CE Africanos
 - H Direcção de finanças
 - I Faculdade de agronomia
 - J Edifício do Jardim botânico
 - K Anexos de Biologia
 - L GIU
 - M Livraria universitária
 - N Imprensa Universitária
 - O Banco
 - P Bairro Universitário
 - Q Residência de estudantes
 - R Pavilhão gimnodesportivo
 - S Refeitório de pessoal
 - T Unidade de P. e Segurança
 - U Estaleiro electrico do GIU
 - V Centro de E. da População
 - W Armazens e manutenção
 - X Internet café
 - Y Oficinas auto
 - Ya Posto de A. de Combustivel
 - Z MICTI
 - Zas Depósito de água elevado
 - Zai Depósito de água enterrado
 - Zb Estradas de circulação automóvel
 - Zc Jardim botânico
 - Zd Campo de ensaios de agronomia
 - Ze Estação Metereológica
 - Zf Áreas desportivas
 - Zg Estacionamento
 - Zh Posto de transformação
 - Zi Portaria
 - Zj Espaços Comuns



- EDIFÍCIOS PRONTOS A CONSTRUIR
PROJECTADOS ANTES DO MASTERPLAN
- FACULDADE DE CIÊNCIAS
- 1A Matemática
 - 1B Biologia
 - 1C Complexo Pedagógico COLMEIA
- COLMEIA
- 2A Cozinha / Refeitório
 - 2B Dormitório
 - 2C Oficinas e Lavandaria
 - 2D Administração
 - 2E Posto de saúde
 - 2F Estacionamento coberto
 - 2G Balneários/sanitários
 - 2H Troço de estrada novo com estacionamento
- 3A Auditório (150p)
 - 3B Central Telefónica
 - 3C Pos-Graduação de Agronomia
 - 3D Biblioteca central fase 1
 - 3E Reitoria
 - 3F Galeria - eixo principal

— REDE DE ÁGUA
— REDE PÚBLICA EXISTENTE
— REDE PROPOSTA

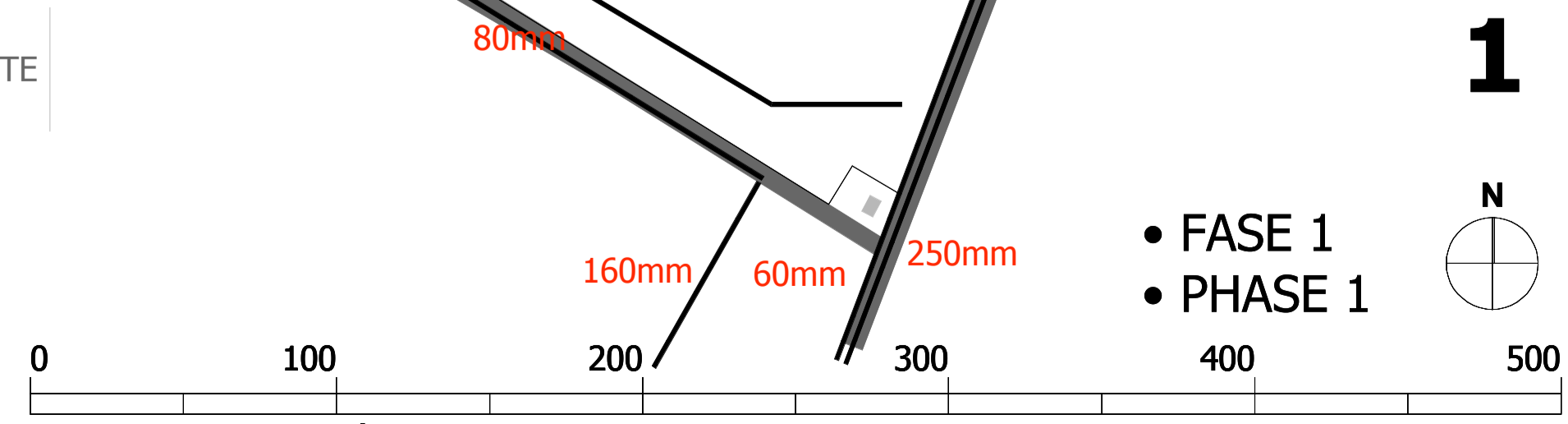

REDE DE ÁGUA POTÁVEL - FASE FINAL



- ÁREA EDIFICÁVEL
- 1 Salas de aulas
 - 2 Auditório do tipo A
 - 3 Auditório do tipo B
 - 4 Auditório do tipo C
 - 5 Biblioteca
 - 6 Area comercial
 - 7 Restaurantes, etc.,
 - 8 Escritórios
 - 9 Sala de concertos
 - 10 Aula magna
 - 11 Residências para estudantes
 - 12 Lago
 - 13 Apoio aos campos experimentais
 - 14 Oficinas auto
 - 15 Area exterior de manutenção

- 16 Campos exp. de agronomia e Biologia
- 17 Auditório ao ar livre
- 18 Piscina olímpica
- 19 Piscina de saltos
- 20 Reservatórios de água novos
- 22 Caminhos pedonais cobertos
- 23 Caminhos pedonais cobertos (3 pisos)
- 24 Caminhos pedonais exteriores
- 25 Estacionamentos Novos
- 26 Patios ajardinados
- 27 Laboratórios de engenharia
- 28 Residências para professores

- EDIFÍCIOS EXISTENTES
- A Faculdade de ciências
 - B CIUEM
 - C Economia
 - D Letras
 - E UFICS
 - F Laboratórios e gabinetes
 - G CE Africanos
 - H Direcção de finanças
 - I Faculdade de agronomia
 - J Edifício do Jardim botânico
 - K Anexos de Biologia
 - L GIU
 - M Livraria universitária
 - N Imprensa Universitária
 - O Banco
 - P Bairro Universitário
 - Q Residência de estudantes
 - R Pavilhão gimnodesportivo
 - S Refeitório de pessoal
 - T Unidade de P. e Segurança
 - U Estaleiro electrico do GIU
 - V Centro de E. da População
 - W Armazens e manutenção
 - X Internet café
 - Y Oficinas auto
 - Ya Posto de A. de Combustivel
 - Z MICTI
 - Zas Depósito de água elevado
 - Zai Depósito de água enterrado
 - Zb Estradas de circulação automovel
 - Zc Jardim botânico
 - Zd Campo de ensaios de agronomia
 - Ze Estação Metereológica
 - Zf Áreas desportivas
 - Zg Estacionamento
 - Zh Posto de transformação
 - Zi Portaria
 - Zj Espaços Comuns

- EDIFÍCIOS PRONTOS A CONSTRUIR PROJECTADOS ANTES DO MASTERPLAN
- FACULDADE DE CIÊNCIAS
- 1A Matemática
 - 1B Biologia
 - 1C Complexo Pedagógico
- COLMEIA
- 2A Cozinha / Refeitório
 - 2B Dormitório
 - 2C Oficinas e Lavandaria
 - 2D Administração
 - 2E Posto de saúde
 - 2F Estacionamento coberto
 - 2G Balneários/sanitários
 - 2H Troço de estrada novo com estacionamneto
- 3A Auditório (150p)
 - 3B Central Telefónica
 - 3C Pos-Graduação de Agronomia

— REDE DE ÁGUA
 — REDE PÚBLICA EXISTENTE
 — REDE PROPOSTA

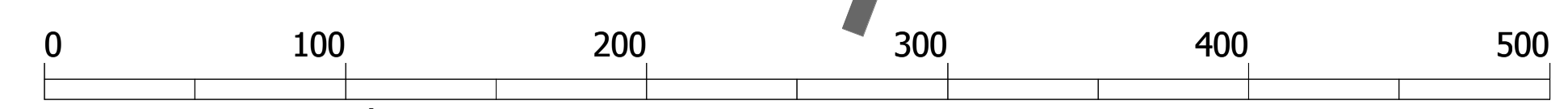

• FASE FINAL
 • FINAL PHASE

- EDIFÍCIOS EXISTENTES
- A Faculdade de ciências
 - B CIUEM
 - C Economia
 - D Letras
 - E UFICS
 - F Laboratórios e gabinetes
 - G CE Africanos
 - H Direcção de finanças
 - I Faculdade de agronomia
 - J Edifício do Jardim botânico
 - K Anexos de Biologia
 - L GIU
 - M Livraria universitária
 - N Imprensa Universitária
 - O Banco
 - P Bairro Universitário
 - Q Residência de estudantes
 - R Pavilhão gimnodesportivo
 - S Refeitório de pessoal
 - T Unidade de P. e Segurança
 - U Estaleiro electrico do GIU
 - V Centro de E. da População
 - W Armazens e manutenção
 - X Internet café
 - Y Oficinas auto
 - Ya Posto de A. de Combustivel
 - Z MICTI
 - Zas Depósito de água elevado
 - Zai Depósito de água enterrado
 - Zb Estradas de circulação automóvel
 - Zc Jardim botânico
 - Zd Campo de ensaios de agronomia
 - Ze Estação Metereológica
 - Zf Áreas desportivas
 - Zg Estacionamento
 - Zh Posto de transformação
 - Zi Portaria
 - Zj Espaços Comuns

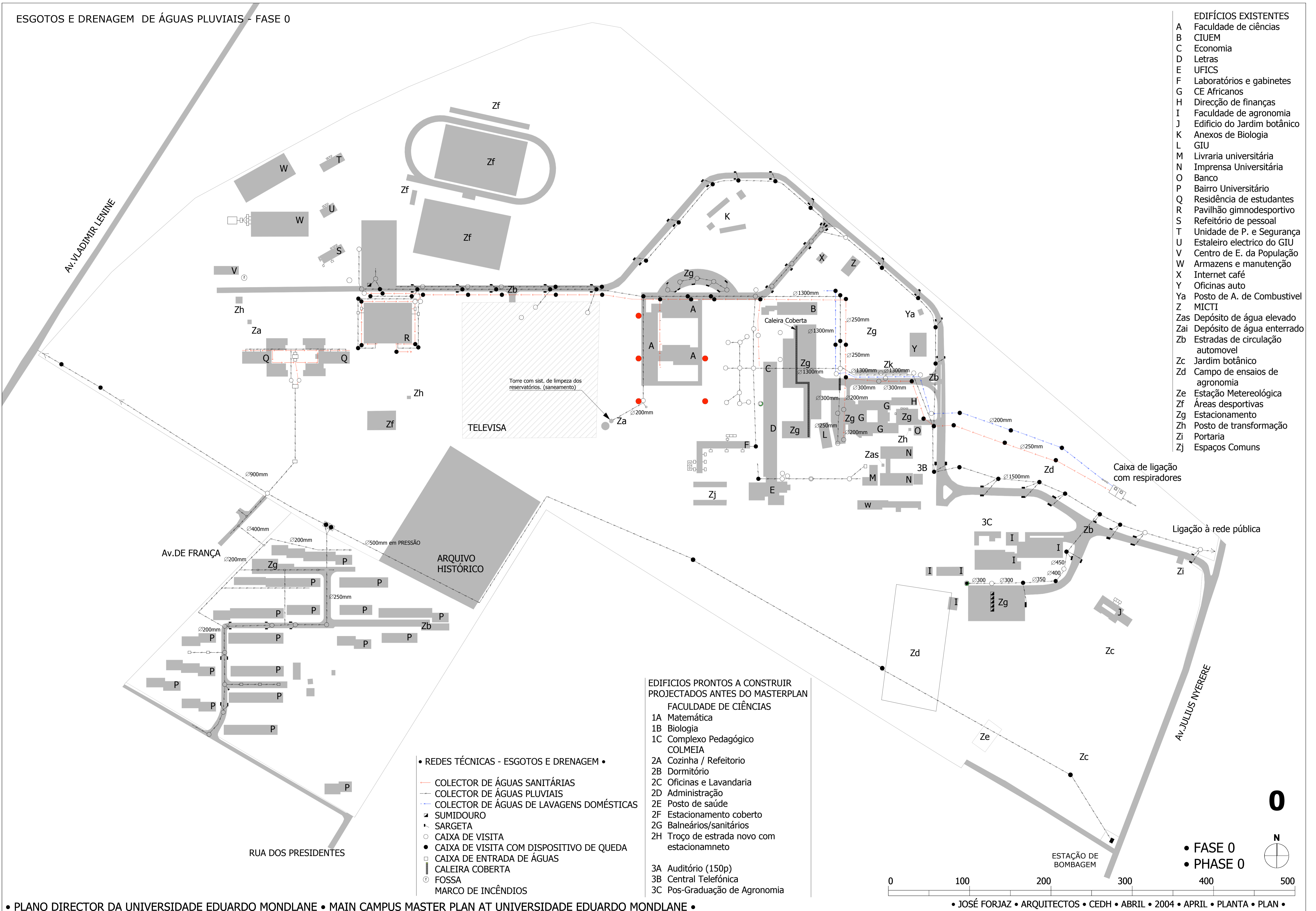

Torre com sist. de limpeza dos reservatórios. (saneamento)

ARQUIVO HISTÓRICO

- REDES TÉCNICAS - ESGOTOS E DRENAGEM •
- COLECTOR DE ÁGUAS SANITÁRIAS
 - COLECTOR DE ÁGUAS PLUVIAIS
 - COLECTOR DE ÁGUAS DE LAVAGENS DOMÉSTICAS
 - SUMIDOURO
 - ▲ SARGETA
 - CAIXA DE VISITA
 - CAIXA DE VISITA COM DISPOSITIVO DE QUEDA
 - CAIXA DE ENTRADA DE ÁGUAS
 - ▭ CALEIRA COBERTA
 - FOSSA
 - ⊕ MARCO DE INCÊNDIOS

- EDIFÍCIOS PRONTOS A CONSTRUIR
PROJECTADOS ANTES DO MASTERPLAN
- FACULDADE DE CIÊNCIAS
- 1A Matemática
 - 1B Biologia
 - 1C Complexo Pedagógico COLMEIA
- 2A Cozinha / Refeitório
- 2B Dormitório
- 2C Oficinas e Lavandaria
- 2D Administração
- 2E Posto de saúde
- 2F Estacionamento coberto
- 2G Balneários/sanitários
- 2H Troço de estrada novo com estacionamento
- 3A Auditório (150p)
- 3B Central Telefónica
- 3C Pos-Graduação de Agronomia

EDIFÍCIOS EXISTENTES

A	Faculdade de ciências
B	CIUEM
C	Economia
D	Letras
E	UFICS
F	Laboratórios e gabinetes
G	CE Africanos
H	Direcção de finanças
I	Faculdade de agronomia
J	Edifício do Jardim botânico
K	Anexos de Biologia
L	GIU
M	Livraria universitária
N	Imprensa Universitária
O	Banco
P	Bairro Universitário
Q	Residência de estudantes
R	Pavilhão gimnodesportivo
S	Refeitório de pessoal
T	Unidade de P. e Segurança
U	Estaleiro eléctrico do GIU
V	Centro de E. da População
W	Armazens e manutenção
X	Internet café
Y	Oficinas auto
Ya	Posto de A. de Combustivel
Z	MICTI
Zas	Depósito de água elevado
Zai	Depósito de água enterrado
Zb	Estradas de circulação automóvel
Zc	Jardim botânico
Zd	Campo de ensaios de agronomia
Ze	Estação Metereológica
Zf	Áreas desportivas
Zg	Estacionamento
Zh	Posto de transformação
Zi	Portaria
Zj	Espaços Comuns

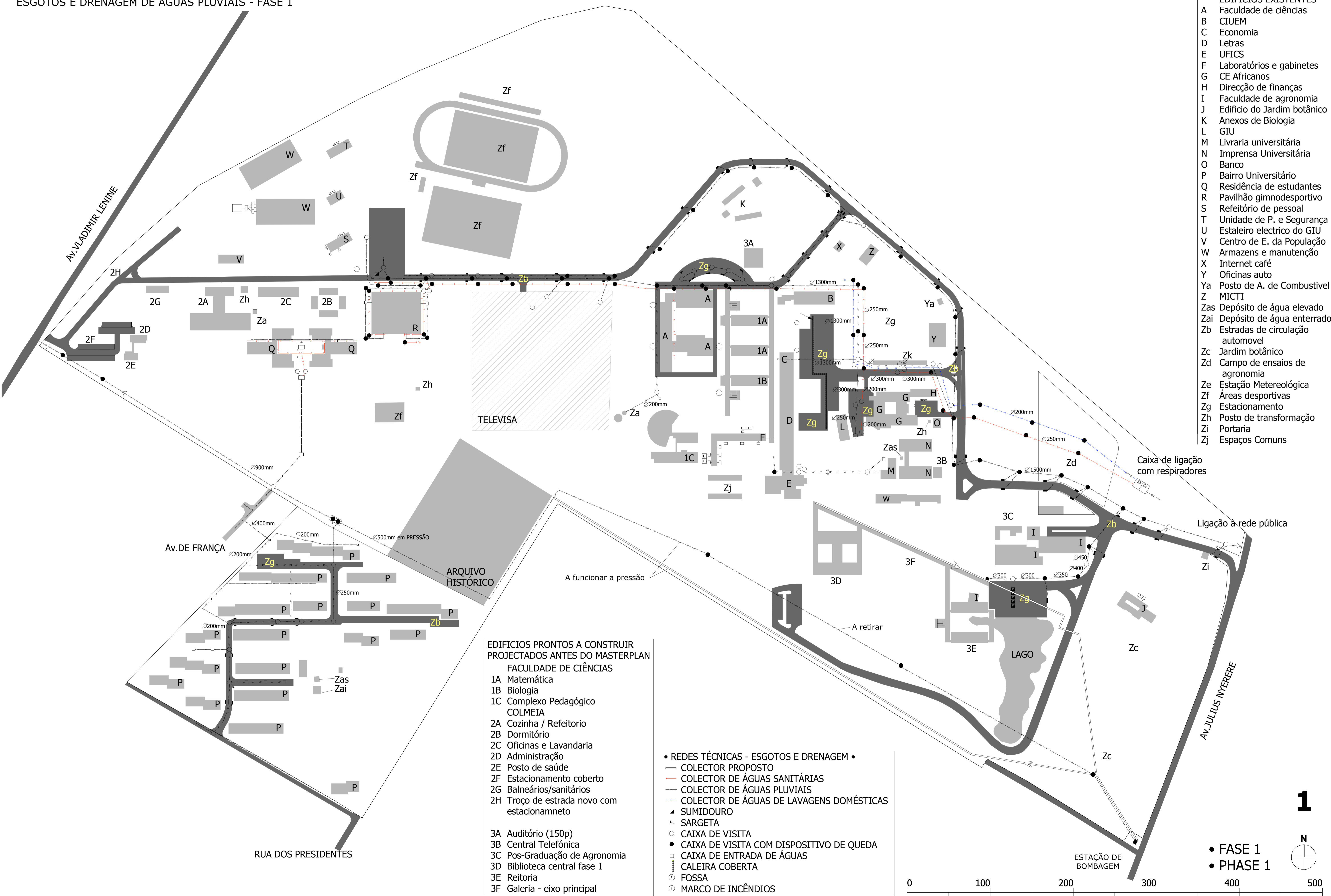

- EDIFÍCIOS PRONTOS A CONSTRUIR
PROJECTADOS ANTES DO MASTERPLAN
- FACULDADE DE CIÊNCIAS
- 1A Matemática
 - 1B Biologia
 - 1C Complexo Pedagógico
- COLMEIA
- 2A Cozinha / Refeitório
 - 2B Dormitório
 - 2C Oficinas e Lavandaria
 - 2D Administração
 - 2E Posto de saúde
 - 2F Estacionamento coberto
 - 2G Balneários/sanitários
 - 2H Troço de estrada novo com estacionamento
- 3A Auditório (150p)
 - 3B Central Telefónica
 - 3C Pos-Graduação de Agronomia
 - 3D Biblioteca central fase 1
 - 3E Reitoria
 - 3F Galeria - eixo principal

- REDES TÉCNICAS - ESGOTOS E DRENAGEM •
- COLECTOR PROPOSTO
 - COLECTOR DE ÁGUAS SANITÁRIAS
 - COLECTOR DE ÁGUAS PLUVIAIS
 - COLECTOR DE ÁGUAS DE LAVAGENS DOMÉSTICAS
 - SUMIDOURO
 - ▲ SARGETA
 - CAIXA DE VISITA
 - CAIXA DE VISITA COM DISPOSITIVO DE QUEDA
 - CAIXA DE ENTRADA DE ÁGUAS
 - ▣ CALEIRA COBERTA
 - ⊙ FOSSA
 - ⊙ MARCO DE INCÊNDIOS

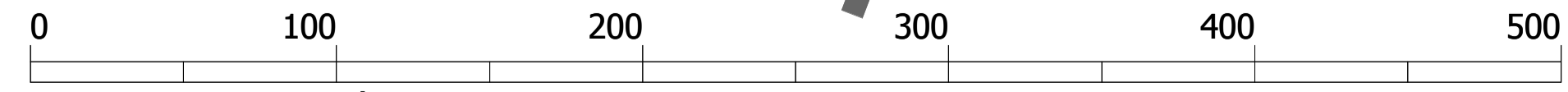

• FASE 1
• PHASE 1

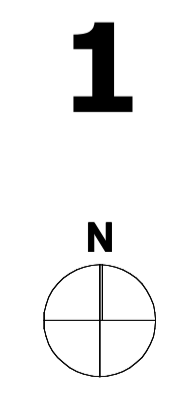

FASE FINAL
ESQUEMA DO PRÍNCIPIO DE DISTRIBUIÇÃO DAS INSTALAÇÕES
SANITÁRIAS DE SERVIÇO À ÁREA ACADÊMICA

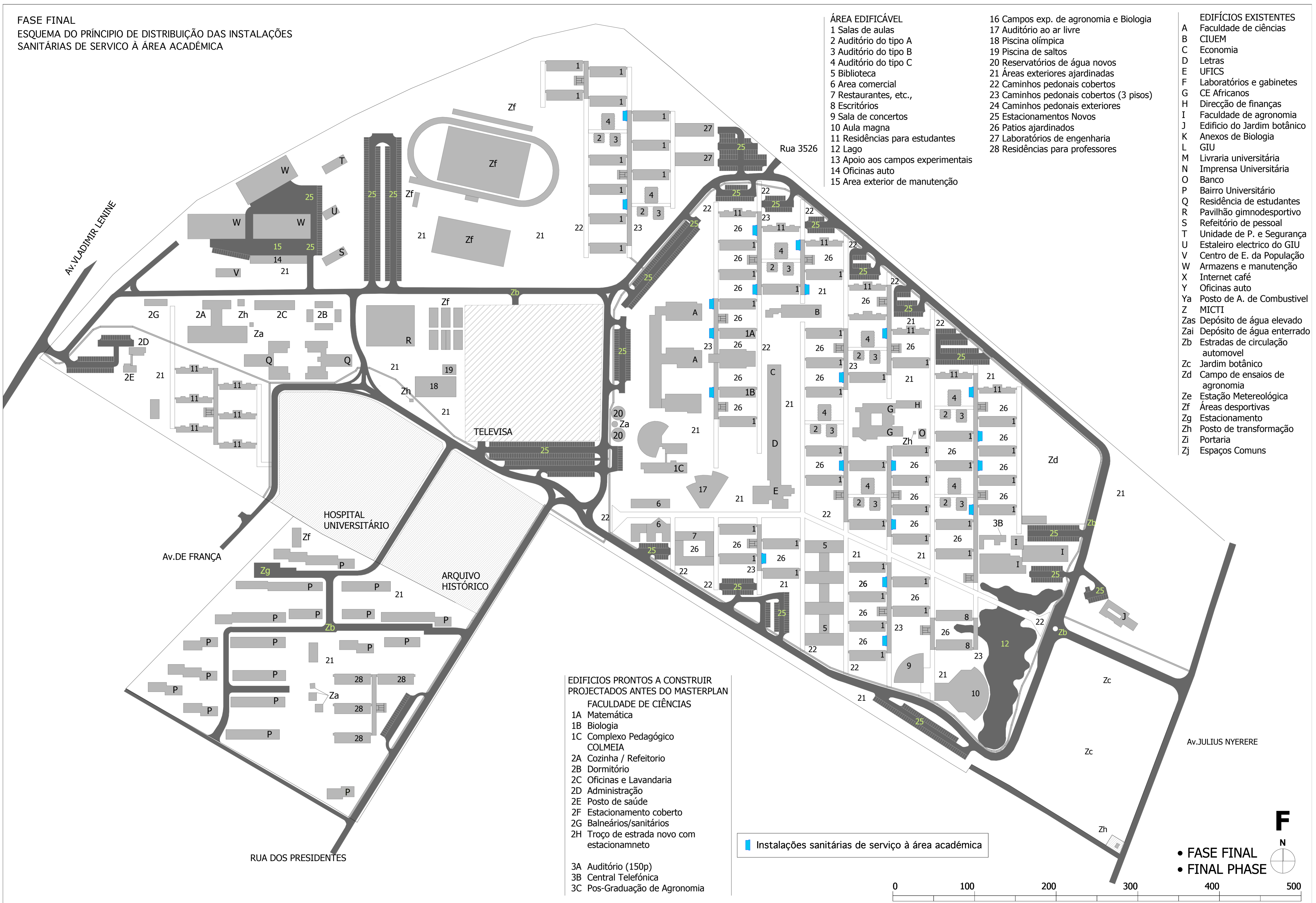

- ÁREA EDIFICÁVEL**
- 1 Salas de aulas
 - 2 Auditório do tipo A
 - 3 Auditório do tipo B
 - 4 Auditório do tipo C
 - 5 Biblioteca
 - 6 Area comercial
 - 7 Restaurantes, etc.,
 - 8 Escritórios
 - 9 Sala de concertos
 - 10 Aula magna
 - 11 Residências para estudantes
 - 12 Lago
 - 13 Apoio aos campos experimentais
 - 14 Oficinas auto
 - 15 Area exterior de manutenção

- 16 Campos exp. de agronomia e Biologia
- 17 Auditório ao ar livre
- 18 Piscina olímpica
- 19 Piscina de saltos
- 20 Reservatórios de água novos
- 21 Áreas exteriores ajardinadas
- 22 Caminhos pedonais cobertos
- 23 Caminhos pedonais cobertos (3 pisos)
- 24 Caminhos pedonais exteriores
- 25 Estacionamentos Novos
- 26 Patios ajardinados
- 27 Laboratórios de engenharia
- 28 Residências para professores

- EDIFÍCIOS EXISTENTES**
- A Faculdade de ciências
 - B CIUEM
 - C Economia
 - D Letras
 - E UFICS
 - F Laboratórios e gabinetes
 - G CE Africanos
 - H Direcção de finanças
 - I Faculdade de agronomia
 - J Edifício do Jardim botânico
 - K Anexos de Biologia
 - L GIU
 - M Livraria universitária
 - N Imprensa Universitária
 - O Banco
 - P Bairro Universitário
 - Q Residência de estudantes
 - R Pavilhão gimnodesportivo
 - S Refeitório de pessoal
 - T Unidade de P. e Segurança
 - U Estaleiro electrico do GIU
 - V Centro de E. da População
 - W Armazens e manutenção
 - X Internet café
 - Y Oficinas auto
 - Ya Posto de A. de Combustivel
 - Z MICTI
 - Zas Depósito de água elevado
 - Zai Depósito de água enterrado
 - Zb Estradas de circulação automóvel
 - Zc Jardim botânico
 - Zd Campo de ensaios de agronomia
 - Ze Estação Metereológica
 - Zf Áreas desportivas
 - Zg Estacionamento
 - Zh Posto de transformação
 - Zi Portaria
 - Zj Espaços Comuns

- EDIFÍCIOS PRONTOS A CONSTRUIR**
PROJECTADOS ANTES DO MASTERPLAN
- FACULDADE DE CIÊNCIAS**
- 1A Matemática
 - 1B Biologia
 - 1C Complexo Pedagógico
- COLMEIA**
- 2A Cozinha / Refeitório
 - 2B Dormitório
 - 2C Oficinas e Lavandaria
 - 2D Administração
 - 2E Posto de saúde
 - 2F Estacionamento coberto
 - 2G Balneários/sanitários
 - 2H Troço de estrada novo com estacionamento
- 3A Auditório (150p)
 - 3B Central Telefónica
 - 3C Pos-Graduação de Agronomia

■ Instalações sanitárias de serviço à área académica



REDE DE ESGOTOS - FASE FINAL



ÁREA EDIFICÁVEL

- 1 Salas de aulas
- 2 Auditório do tipo A
- 3 Auditório do tipo B
- 4 Auditório do tipo C
- 5 Biblioteca
- 6 Area comercial
- 7 Restaurantes, etc.,
- 8 Escritórios
- 9 Sala de concertos
- 10 Aula magna
- 11 Residências para estudantes
- 12 Lago
- 13 Apoio aos campos experimentais
- 14 Oficinas auto
- 15 Area exterior de manutenção

16 Campos exp. de agronomia e Biologia

- 17 Auditório ao ar livre
- 18 Piscina olímpica
- 19 Piscina de saltos
- 20 Reservatórios de água novos
- 21 Áreas exteriores ajardinadas
- 22 Caminhos pedonais cobertos
- 23 Caminhos pedonais cobertos (3 pisos)
- 24 Caminhos pedonais exteriores
- 25 Estacionamentos Novos
- 26 Patios ajardinados
- 27 Laboratórios de engenharia
- 28 Residências para professores

EDIFÍCIOS EXISTENTES

- A Faculdade de ciências
- B CIUEM
- C Economia
- D Letras
- E UFICS
- F Laboratórios e gabinetes
- G CE Africanos
- H Direcção de finanças
- I Faculdade de agronomia
- J Edifício do Jardim botânico
- K Anexos de Biologia
- L GIU
- M Livraria universitária
- N Imprensa Universitária
- O Banco
- P Bairro Universitário
- Q Residência de estudantes
- R Pavilhão gimnodesportivo
- S Refeitório de pessoal
- T Unidade de P. e Segurança
- U Estaleiro eléctrico do GIU
- V Centro de E. da População
- W Armazens e manutenção
- X Internet café
- Y Oficinas auto
- Ya Posto de A. de Combustivel
- Z MICTI
- Zas Depósito de água elevado
- Zai Depósito de água enterrado
- Zb Estradas de circulação automovel
- Zc Jardim botânico
- Zd Campo de ensaios de agronomia
- Ze Estação Meteorológica
- Zf Áreas desportivas
- Zg Estacionamento
- Zh Posto de transformação
- Zi Portaria
- Zj Espaços Comuns

EDIFÍCIOS PRONTOS A CONSTRUIR PROJECTADOS ANTES DO MASTERPLAN

- FACULDADE DE CIÊNCIAS
- 1A Matemática
 - 1B Biologia
 - 1C Complexo Pedagógico
- COLMEIA
- 2A Cozinha / Refeitório
 - 2B Dormitório
 - 2C Oficinas e Lavandaria
 - 2D Administração
 - 2E Posto de saúde
 - 2F Estacionamento coberto
 - 2G Balneários/sanitários
 - 2H Troço de estrada novo com estacionamento
- 3A Auditório (150p)
 - 3B Central Telefónica
 - 3C Pos-Graduação de Agronomia

- REDE DE ESGOTOS
- REDE EXISTENTE
- REDE PROPOSTA

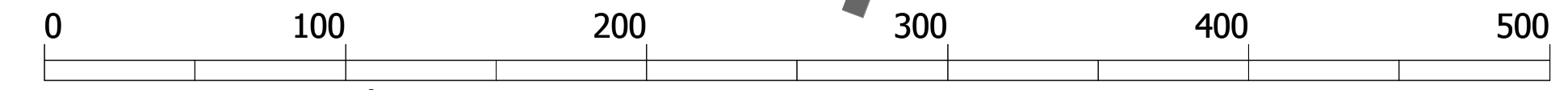

- FASE FINAL
- FINAL PHASE

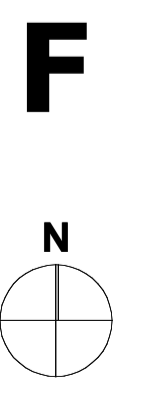

DRENAGEM DE ÁGUAS PLUVIAIS - FASE FINAL



ÁREA EDIFICÁVEL

- 1 Salas de aulas
- 2 Auditório do tipo A
- 3 Auditório do tipo B
- 4 Auditório do tipo C
- 5 Biblioteca
- 6 Area comercial
- 7 Restaurantes, etc.,
- 8 Escritórios
- 9 Sala de concertos
- 10 Aula magna
- 11 Residências para estudantes
- 12 Lago
- 13 Apoio aos campos experimentais
- 14 Oficinas auto
- 15 Area exterior de manutenção

16 Campos exp. de agronomia e Biologia

- 17 Auditório ao ar livre
- 18 Piscina olímpica
- 19 Piscina de saltos
- 20 Reservatórios de água novos
- 21 Áreas exteriores ajardinadas
- 22 Caminhos pedonais cobertos
- 23 Caminhos pedonais cobertos (3 pisos)
- 24 Caminhos pedonais exteriores
- 25 Estacionamentos Novos
- 26 Patios ajardinados
- 27 Laboratórios de engenharia
- 28 Residências para professores

EDIFÍCIOS EXISTENTES

- A Faculdade de ciências
- B CIUEM
- C Economia
- D Letras
- E UFICS
- F Laboratórios e gabinetes
- G CE Africanos
- H Direcção de finanças
- I Faculdade de agronomia
- J Edifício do Jardim botânico
- K Anexos de Biologia
- L GIU
- M Livraria universitária
- N Imprensa Universitária
- O Banco
- P Bairro Universitário
- Q Residência de estudantes
- R Pavilhão gimnodesportivo
- S Refeitório de pessoal
- T Unidade de P. e Segurança
- U Estaleiro eléctrico do GIU
- V Centro de E. da População
- W Armazens e manutenção
- X Internet café
- Y Oficinas auto
- Ya Posto de A. de Combustível
- Z MICTI
- Zas Depósito de água elevado
- Zai Depósito de água enterrado
- Zb Estradas de circulação automovel
- Zc Jardim botânico
- Zd Campo de ensaios de agronomia
- Ze Estação Metereológica
- Zf Áreas desportivas
- Zg Estacionamento
- Zh Posto de transformação
- Zi Portaria
- Zj Espaços Comuns

EDIFÍCIOS PRONTOS A CONSTRUIR PROJECTADOS ANTES DO MASTERPLAN

- FACULDADE DE CIÊNCIAS
- 1A Matemática
 - 1B Biologia
 - 1C Complexo Pedagógico COLMEIA
 - 2A Cozinha / Refeitório
 - 2B Dormitório
 - 2C Oficinas e Lavandaria
 - 2D Administração
 - 2E Posto de saúde
 - 2F Estacionamento coberto
 - 2G Balneários/sanitários
 - 2H Troço de estrada novo com estacionamento
- 3A Auditório (150p)
- 3B Central Telefónica
- 3C Pos-Graduação de Agronomia

REDE DE DRENAGEM PLUVIAL
 — REDE EXISTENTE
 — REDE PROPOSTA

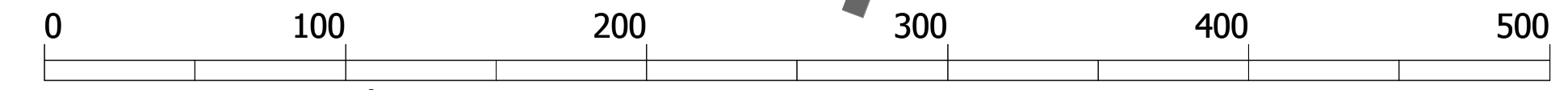

- EDIFÍCIOS EXISTENTES
- A Faculdade de ciências
 - B CIUEM
 - C Economia
 - D Letras
 - E UFICS
 - F Laboratórios e gabinetes
 - G CE Africanos
 - H Direcção de finanças
 - I Faculdade de agronomia
 - J Edifício do Jardim botânico
 - K Anexos de Biologia
 - L GIU
 - M Livraria universitária
 - N Imprensa Universitária
 - O Banco
 - P Bairro Universitário
 - Q Residência de estudantes
 - R Pavilhão gimnodesportivo
 - S Refeitório de pessoal
 - T Unidade de P. e Segurança
 - U Estaleiro electrico do GIU
 - V Centro de E. da População
 - W Armazens e manutenção
 - X Internet café
 - Y Oficinas auto
 - Ya Posto de A. de Combustivel
 - Z MICTI
 - Zas Depósito de água elevado
 - Zai Depósito de água enterrado
 - Zb Estradas de circulação automóvel
 - Zc Jardim botânico
 - Zd Campo de ensaios de agronomia
 - Ze Estação Metereológica
 - Zf Áreas desportivas
 - Zg Estacionamento
 - Zh Posto de transformação
 - Zi Portaria
 - Zj Espaços Comuns

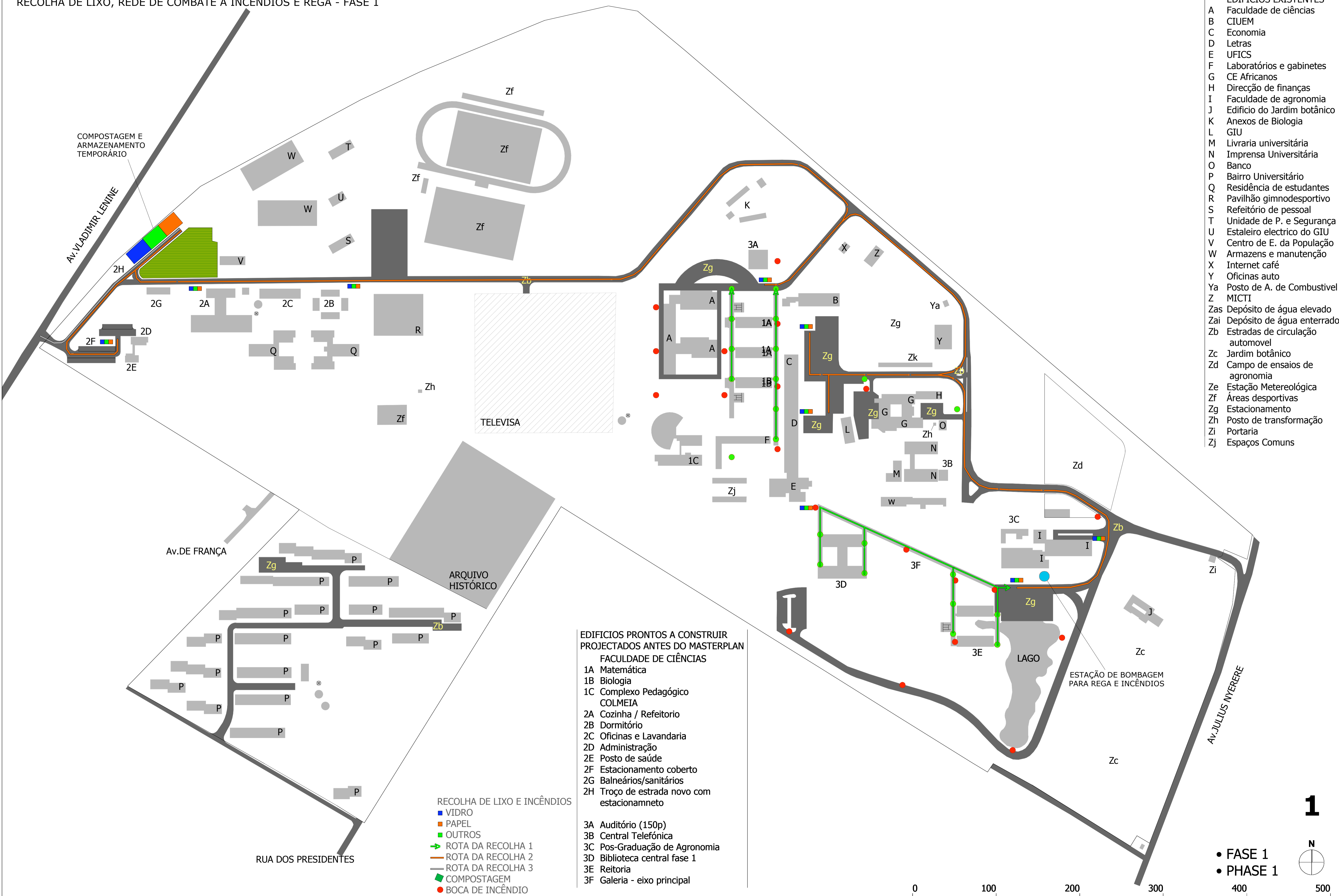

- EDIFÍCIOS PRONTOS A CONSTRUIR PROJECTADOS ANTES DO MASTERPLAN
- FACULDADE DE CIÊNCIAS
- 1A Matemática
 - 1B Biologia
 - 1C Complexo Pedagógico COLMEIA
 - 2A Cozinha / Refeitório
 - 2B Dormitório
 - 2C Oficinas e Lavandaria
 - 2D Administração
 - 2E Posto de saúde
 - 2F Estacionamento coberto
 - 2G Balneários/sanitários
 - 2H Troço de estrada novo com estacionamento
 - 3A Auditório (150p)
 - 3B Central Telefónica
 - 3C Pos-Graduação de Agronomia
 - 3D Biblioteca central fase 1
 - 3E Reitoria
 - 3F Galeria - eixo principal

- RECOLHA DE LIXO E INCÊNDIOS
- VIDRO
 - PAPEL
 - OUTROS
 - ROTA DA RECOLHA 1
 - ROTA DA RECOLHA 2
 - ROTA DA RECOLHA 3
 - COMPOSTAGEM
 - BOCA DE INCÊNDIO

RECOLHA DE LIXO, REDE DE COMBATE A INCÊNDIOS E REGA - FASE FINAL



ÁREA EDIFICÁVEL

- 1 Salas de aulas
- 2 Auditório do tipo A
- 3 Auditório do tipo B
- 4 Auditório do tipo C
- 5 Biblioteca
- 6 Area comercial
- 7 Restaurantes, etc.,
- 8 Escritórios
- 9 Sala de concertos
- 10 Aula magna
- 11 Residências para estudantes
- 12 Lago
- 13 Apoio aos campos experimentais
- 14 Oficinas auto
- 15 Area exterior de manutenção

EDIFÍCIOS EXISTENTES

- 16 Campos exp. de agronomia e Biologia
- 17 Auditório ao ar livre
- 18 Piscina olímpica
- 19 Piscina de saltos
- 20 Reservatórios de água novos
- 21 Áreas exteriores ajardinadas
- 22 Caminhos pedonais cobertos
- 23 Caminhos pedonais cobertos (3 pisos)
- 24 Caminhos pedonais exteriores
- 25 Estacionamentos Novos
- 26 Patios ajardinados
- 27 Laboratórios de engenharia
- 28 Residências para professores

EDIFÍCIOS EXISTENTES

- A Faculdade de ciências
- B CIUEM
- C Economia
- D Letras
- E UFICS
- F Laboratórios e gabinetes
- G CE Africanos
- H Direcção de finanças
- I Faculdade de agronomia
- J Edifício do Jardim botânico
- K Anexos de Biologia
- L GIU
- M Livraria universitária
- N Imprensa Universitária
- O Banco
- P Bairro Universitário
- Q Residência de estudantes
- R Pavilhão gimnodesportivo
- S Refeitório de pessoal
- T Unidade de P. e Segurança
- U Estaleiro eléctrico do GIU
- V Centro de E. da População
- W Armazens e manutenção
- X Internet café
- Y Oficinas auto
- Ya Posto de A. de Combustivel
- Z MICTI
- Zas Depósito de água elevado
- Zai Depósito de água enterrado
- Zb Estradas de circulação automovel
- Zc Jardim botânico
- Zd Campo de ensaios de agronomia
- Ze Estação Metereológica
- Zf Áreas desportivas
- Zg Estacionamento
- Zh Posto de transformação
- Zi Portaria
- Zj Espaços Comuns

EDIFÍCIOS PRONTOS A CONSTRUIR PROJECTADOS ANTES DO MASTERPLAN

- FACULDADE DE CIÊNCIAS
- 1A Matemática
 - 1B Biologia
 - 1C Complexo Pedagógico
- COLMEIA
- 2A Cozinha / Refeitório
 - 2B Dormitório
 - 2C Oficinas e Lavandaria
 - 2D Administração
 - 2E Posto de saúde
 - 2F Estacionamento coberto
 - 2G Balneários/sanitários
 - 2H Troço de estrada novo com estacionamento
- 3A Auditório (150p)
 - 3B Central Telefónica
 - 3C Pos-Graduação de Agronomia

RECOLHA DE LIXO E INCÊNDIOS

- VIDRO
- PAPEL
- OUTROS
- ROTA DA RECOLHA 1
- ROTA DA RECOLHA 2
- ROTA DA RECOLHA 3
- COMPOSTAGEM
- BOCA DE INCÊNDIO

● FASE FINAL
● FINAL PHASE

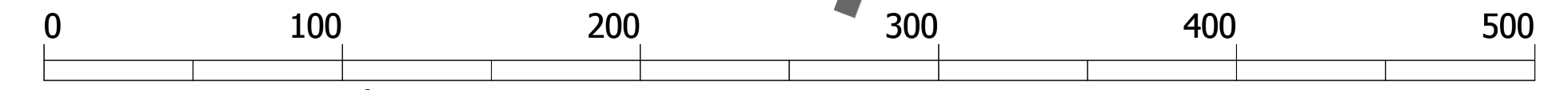

REDE DE ÁGUA POTÁVEL - ÁREAS - FASE FINAL



- ÁREA EDIFICÁVEL**
- 1 Salas de aulas
 - 2 Auditório do tipo A
 - 3 Auditório do tipo B
 - 4 Auditório do tipo C
 - 5 Biblioteca
 - 6 Area comercial
 - 7 Restaurantes, etc.,
 - 8 Escritórios
 - 9 Sala de concertos
 - 10 Aula magna
 - 11 Residências para estudantes
 - 12 Lago
 - 13 Apoio aos campos experimentais
 - 14 Oficinas auto
 - 15 Area exterior de manutenção

- 16 Campos exp. de agronomia e Biologia
- 17 Auditório ao ar livre
- 18 Piscina olímpica
- 19 Piscina de saltos
- 20 Reservatórios de água novos
- 21 Áreas exteriores ajardinadas
- 22 Caminhos pedonais cobertos
- 23 Caminhos pedonais cobertos (3 pisos)
- 24 Caminhos pedonais exteriores
- 25 Estacionamentos Novos
- 26 Patios ajardinados
- 27 Laboratórios de engenharia
- 28 Residências para professores

- EDIFÍCIOS EXISTENTES**
- A Faculdade de ciências
 - B CIUEM
 - C Economia
 - D Letras
 - E UFICS
 - F Laboratórios e gabinetes
 - G CE Africanos
 - H Direcção de finanças
 - I Faculdade de agronomia
 - J Edifício do Jardim botânico
 - K Anexos de Biologia
 - L GIU
 - M Livraria universitária
 - N Imprensa Universitária
 - O Banco
 - P Bairro Universitário
 - Q Residência de estudantes
 - R Pavilhão gimnodesportivo
 - S Refeitório de pessoal
 - T Unidade de P. e Segurança
 - U Estaleiro electrico do GIU
 - V Centro de E. da População
 - W Armazens e manutenção
 - X Internet café
 - Y Oficinas auto
 - Ya Posto de A. de Combustivel
 - Z MICTI
 - Zas Depósito de água elevado
 - Zai Depósito de água enterrado
 - Zb Estradas de circulação automovel
 - Zc Jardim botânico
 - Zd Campo de ensaios de agronomia
 - Ze Estação Metereológica
 - Zf Áreas desportivas
 - Zg Estacionamento
 - Zh Posto de transformação
 - Zi Portaria
 - Zj Espaços Comuns

- EDIFÍCIOS PRONTOS A CONSTRUIR
PROJECTADOS ANTES DO MASTERPLAN**
- FACULDADE DE CIÊNCIAS**
- 1A Matemática
 - 1B Biologia
 - 1C Complexo Pedagógico
- COLMEIA**
- 2A Cozinha / Refeitório
 - 2B Dormitório
 - 2C Oficinas e Lavandaria
 - 2D Administração
 - 2E Posto de saúde
 - 2F Estacionamento coberto
 - 2G Balneários/sanitários
 - 2H Troço de estrada novo com estacionamento
- 3A Auditório (150p)
 - 3B Central Telefónica
 - 3C Pos-Graduação de Agronomia

REDE DE ÁGUA POTÁVEL E LOCALIZAÇÃO DOS FUROS PARA RECOLHA DE ÁGUA PARA REGA - FASE FINAL



- ÁREA EDIFICÁVEL**
- 1 Salas de aulas
 - 2 Auditório do tipo A
 - 3 Auditório do tipo B
 - 4 Auditório do tipo C
 - 5 Biblioteca
 - 6 Area comercial
 - 7 Restaurantes, etc.,
 - 8 Escritórios
 - 9 Sala de concertos
 - 10 Aula magna
 - 11 Residências para estudantes
 - 12 Lago
 - 13 Apoio aos campos experimentais
 - 14 Oficinas auto
 - 15 Area exterior de manutenção

- 16 Campos exp. de agronomia e Biologia
- 17 Auditório ao ar livre
- 18 Piscina olímpica
- 19 Piscina de saltos
- 20 Reservatórios de água novos
- 21 Áreas exteriores ajardinadas
- 22 Caminhos pedonais cobertos
- 23 Caminhos pedonais cobertos (3 pisos)
- 24 Caminhos pedonais exteriores
- 25 Estacionamentos Novos
- 26 Patios ajardinados
- 27 Laboratórios de engenharia
- 28 Residências para professores

- EDIFÍCIOS EXISTENTES**
- A Faculdade de ciências
 - B CIUEM
 - C Economia
 - D Letras
 - E UFICS
 - F Laboratórios e gabinetes
 - G CE Africanos
 - H Direcção de finanças
 - I Faculdade de agronomia
 - J Edifício do Jardim botânico
 - K Anexos de Biologia
 - L GIU
 - M Livraria universitária
 - N Imprensa Universitária
 - O Banco
 - P Bairro Universitário
 - Q Residência de estudantes
 - R Pavilhão gimnodesportivo
 - S Refeitório de pessoal
 - T Unidade de P. e Segurança
 - U Estaleiro electrico do GIU
 - V Centro de E. da População
 - W Armazens e manutenção
 - X Internet café
 - Y Oficinas auto
 - Ya Posto de A. de Combustivel
 - Z MICTI
 - Zas Depósito de água elevado
 - Zai Depósito de água enterrado
 - Zb Estradas de circulação automovel
 - Zc Jardim botânico
 - Zd Campo de ensaios de agronomia
 - Ze Estação Metereológica
 - Zf Áreas desportivas
 - Zg Estacionamento
 - Zh Posto de transformação
 - Zi Portaria
 - Zj Espaços Comuns

- EDIFÍCIOS PRONTOS A CONSTRUIR PROJECTADOS ANTES DO MASTERPLAN**
- FACULDADE DE CIÊNCIAS**
- 1A Matemática
 - 1B Biologia
 - 1C Complexo Pedagógico
- COLMEIA**
- 2A Cozinha / Refeitório
 - 2B Dormitório
 - 2C Oficinas e Lavandaria
 - 2D Administração
 - 2E Posto de saúde
 - 2F Estacionamento coberto
 - 2G Balneários/sanitários
 - 2H Troço de estrada novo com estacionamneto
- 3A Auditório (150p)
 - 3B Central Telefónica
 - 3C Pos-Graduação de Agronomia

● Distribuição de furos para captação de água

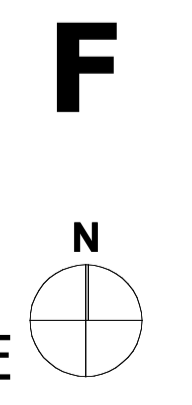
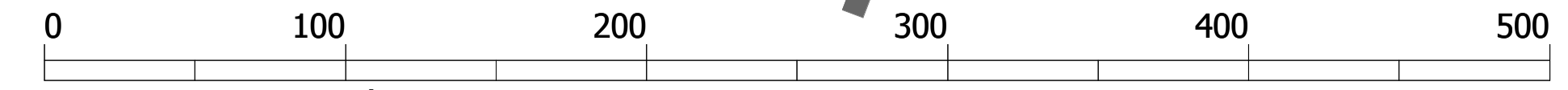

- FASE FINAL
- FINAL PHASE

- EDIFÍCIOS EXISTENTES**
- A Faculdade de ciências
 - B CIUEM
 - C Economia
 - D Letras
 - E UFICS
 - F Laboratórios e gabinetes
 - G CE Africanos
 - H Direcção de finanças
 - I Faculdade de agronomia
 - J Edifício do Jardim botânico
 - K Anexos de Biologia
 - L GIU
 - M Livraria universitária
 - N Imprensa Universitária
 - O Banco
 - P Bairro Universitário
 - Q Residência de estudantes
 - R Pavilhão gimnodesportivo
 - S Refeitório de pessoal
 - T Unidade de P. e Segurança
 - U Estaleiro electrico do GIU
 - V Centro de E. da População
 - W Armazens e manutenção
 - X Internet café
 - Y Oficinas auto
 - Ya Posto de A. de Combustivel
 - Z MICTI
 - Zas Depósito de água elevado
 - Zai Depósito de água enterrado
 - Zb Estradas de circulação automóvel
 - Zc Jardim botânico
 - Zd Campo de ensaios de agronomia
 - Ze Estação Metereológica
 - Zf Áreas desportivas
 - Zg Estacionamento
 - Zh Posto de transformação
 - Zi Portaria
 - Zj Espaços Comuns

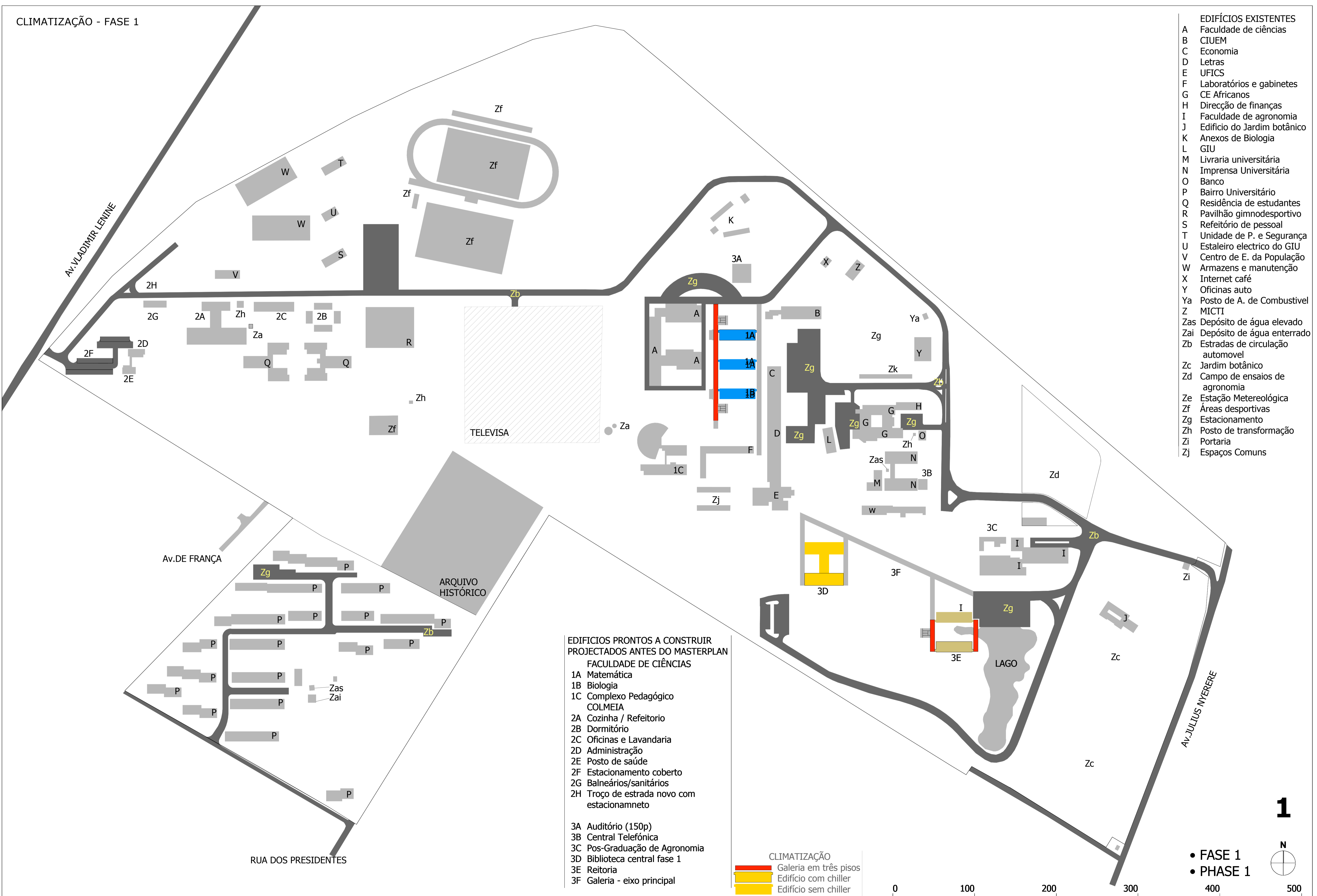

- EDIFÍCIOS PRONTOS A CONSTRUIR PROJECTADOS ANTES DO MASTERPLAN**
- FACULDADE DE CIÊNCIAS**
- 1A Matemática
 - 1B Biologia
 - 1C Complexo Pedagógico
- COLMEIA**
- 2A Cozinha / Refeitório
 - 2B Dormitório
 - 2C Oficinas e Lavandaria
 - 2D Administração
 - 2E Posto de saúde
 - 2F Estacionamento coberto
 - 2G Balneários/sanitários
 - 2H Troço de estrada novo com estacionamento
- 3A Auditório (150p)
 - 3B Central Telefónica
 - 3C Pos-Graduação de Agronomia
 - 3D Biblioteca central fase 1
 - 3E Reitoria
 - 3F Galeria - eixo principal

- CLIMATIZAÇÃO**
- █ Galeria em três pisos
 - █ Edifício com chiller
 - █ Edifício sem chiller

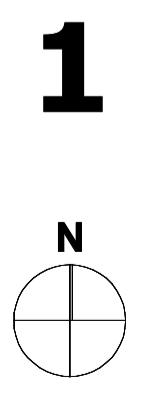



ÁREA EDIFICÁVEL

- 1 Salas de aulas
- 2 Auditório do tipo A
- 3 Auditório do tipo B
- 4 Auditório do tipo C
- 5 Biblioteca
- 6 Area comercial
- 7 Restaurantes, etc.,
- 8 Escritórios
- 9 Sala de concertos
- 10 Aula magna
- 11 Residências para estudantes
- 12 Lago
- 13 Apoio aos campos experimentais
- 14 Oficinas auto
- 15 Area exterior de manutenção

16 Campos exp. de agronomia e Biologia

- 17 Auditório ao ar livre
- 18 Piscina olímpica
- 19 Piscina de saltos
- 20 Reservatórios de água novos
- 21 Áreas exteriores ajardinadas
- 22 Caminhos pedonais cobertos
- 23 Caminhos pedonais cobertos (3 pisos)
- 24 Caminhos pedonais exteriores
- 25 Estacionamentos Novos
- 26 Patios ajardinados
- 27 Laboratórios de engenharia
- 28 Residências para professores

EDIFÍCIOS EXISTENTES

- A Faculdade de ciências
- B CIUEM
- C Economia
- D Letras
- E UFICS
- F Laboratórios e gabinetes
- G CE Africanos
- H Direcção de finanças
- I Faculdade de agronomia
- J Edifício do Jardim botânico
- K Anexos de Biologia
- L GIU
- M Livraria universitária
- N Imprensa Universitária
- O Banco
- P Bairro Universitário
- Q Residência de estudantes
- R Pavilhão gimnodesportivo
- S Refeitório de pessoal
- T Unidade de P. e Segurança
- U Estaleiro electrico do GIU
- V Centro de E. da População
- W Armazens e manutenção
- X Internet café
- Y Oficinas auto
- Ya Posto de A. de Combustivel
- Z MICTI
- Zas Depósito de água elevado
- Zai Depósito de água enterrado
- Zb Estradas de circulação automovel
- Zc Jardim botânico
- Zd Campo de ensaios de agronomia
- Ze Estação Metereológica
- Zf Áreas desportivas
- Zg Estacionamento
- Zh Posto de transformação
- Zi Portaria
- Zj Espaços Comuns

EDIFÍCIOS PRONTOS A CONSTRUIR PROJECTADOS ANTES DO MASTERPLAN

- FACULDADE DE CIÊNCIAS
- 1A Matemática
 - 1B Biologia
 - 1C Complexo Pedagógico
- COLMEIA
- 2A Cozinha / Refeitório
 - 2B Dormitório
 - 2C Oficinas e Lavandaria
 - 2D Administração
 - 2E Posto de saúde
 - 2F Estacionamento coberto
 - 2G Balneários/sanitários
 - 2H Troço de estrada novo com estacionamneto
- 3A Auditório (150p)
- 3B Central Telefónica
- 3C Pos-Graduação de Agronomia

CLIMATIZAÇÃO

- █ Galeria em três pisos
- █ Edifício com chiller
- █ Edifício sem chiller



- FASE FINAL
- FINAL PHASE

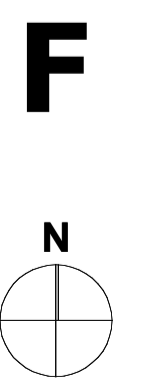

REDE DE FIBRA OPTICA FASE 0

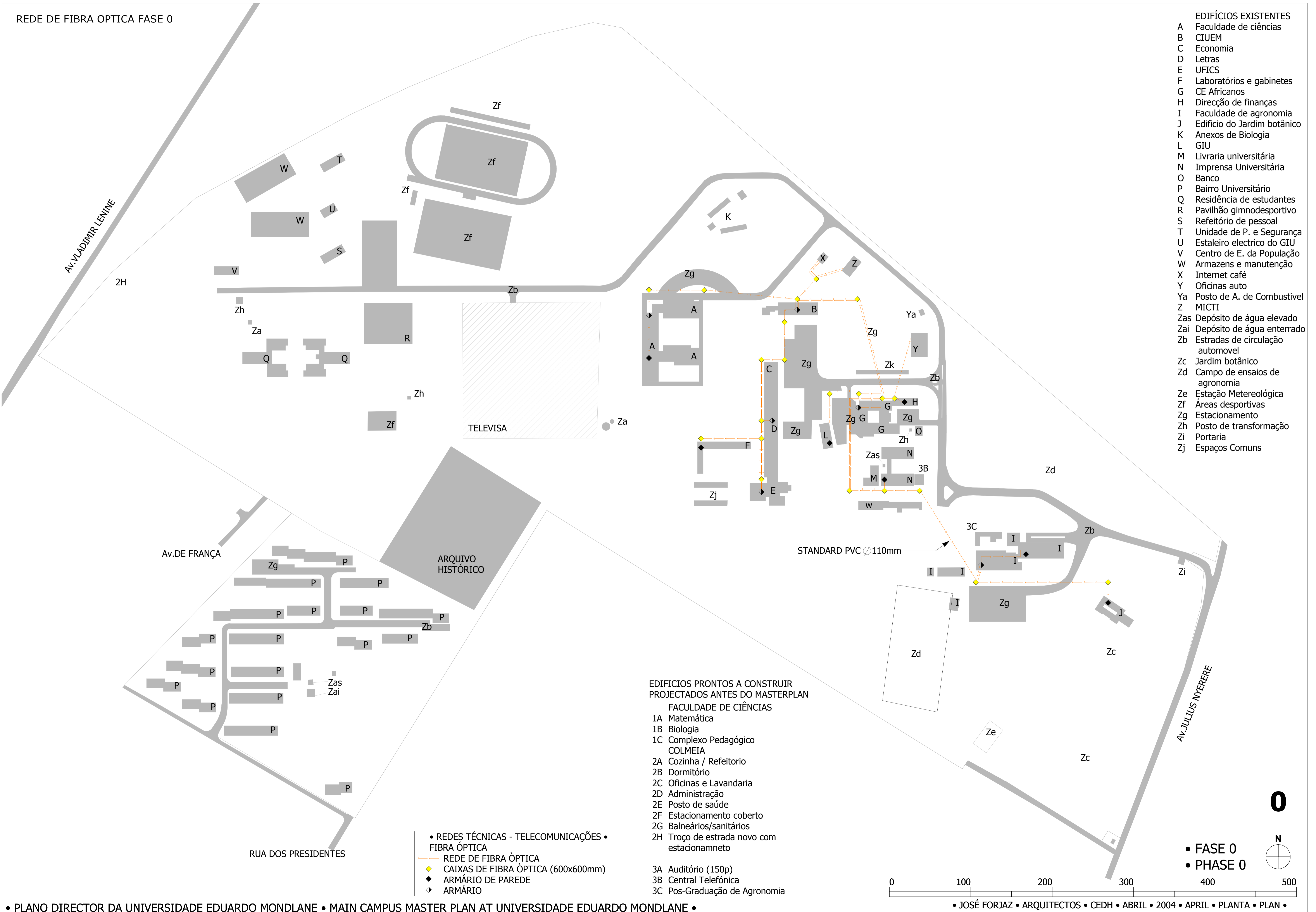

- EDIFÍCIOS EXISTENTES**
- A Faculdade de ciências
 - B CIUEM
 - C Economia
 - D Letras
 - E UFICS
 - F Laboratórios e gabinetes
 - G CE Africanos
 - H Direcção de finanças
 - I Faculdade de agronomia
 - J Edifício do Jardim botânico
 - K Anexos de Biologia
 - L GIU
 - M Livraria universitária
 - N Imprensa Universitária
 - O Banco
 - P Bairro Universitário
 - Q Residência de estudantes
 - R Pavilhão gimnodesportivo
 - S Refeitório de pessoal
 - T Unidade de P. e Segurança
 - U Estaleiro electrico do GIU
 - V Centro de E. da População
 - W Armazens e manutenção
 - X Internet café
 - Y Oficinas auto
 - Ya Posto de A. de Combustivel
 - Z MICTI
 - Zas Depósito de água elevado
 - Zai Depósito de água enterrado
 - Zb Estradas de circulação automóvel
 - Zc Jardim botânico
 - Zd Campo de ensaios de agronomia
 - Ze Estação Metereológica
 - Zf Áreas desportivas
 - Zg Estacionamento
 - Zh Posto de transformação
 - Zi Portaria
 - Zj Espaços Comuns

- EDIFÍCIOS PRONTOS A CONSTRUIR
PROJECTADOS ANTES DO MASTERPLAN**
- FACULDADE DE CIÊNCIAS**
- 1A Matemática
 - 1B Biologia
 - 1C Complexo Pedagógico COLMEIA
- COLMEIA**
- 2A Cozinha / Refeitório
 - 2B Dormitório
 - 2C Oficinas e Lavandaria
 - 2D Administração
 - 2E Posto de saúde
 - 2F Estacionamento coberto
 - 2G Balneários/sanitários
 - 2H Troço de estrada novo com estacionamento
- 3A Auditório (150p)**
- 3B Central Telefónica**
- 3C Pos-Graduação de Agronomia**

- REDES TÉCNICAS - TELECOMUNICAÇÕES •
- FIBRA ÓPTICA
- REDE DE FIBRA ÓPTICA
- ◆ CAIXAS DE FIBRA ÓPTICA (600x600mm)
- ◆ ARMÁRIO DE PAREDE
- ◆ ARMÁRIO

- EDIFÍCIOS EXISTENTES**
- A Faculdade de ciências
 - B CIUEM
 - C Economia
 - D Letras
 - E UFICS
 - F Laboratórios e gabinetes
 - G CE Africanos
 - H Direcção de finanças
 - I Faculdade de agronomia
 - J Edifício do Jardim botânico
 - K Anexos de Biologia
 - L GIU
 - M Livraria universitária
 - N Imprensa Universitária
 - O Banco
 - P Bairro Universitário
 - Q Residência de estudantes
 - R Pavilhão gimnodesportivo
 - S Refeitório de pessoal
 - T Unidade de P. e Segurança
 - U Estaleiro electrico do GIU
 - V Centro de E. da População
 - W Armazens e manutenção
 - X Internet café
 - Y Oficinas auto
 - Ya Posto de A. de Combustivel
 - Z MICTI
 - Zas Depósito de água elevado
 - Zai Depósito de água enterrado
 - Zb Estradas de circulação automóvel
 - Zc Jardim botânico
 - Zd Campo de ensaios de agronomia
 - Ze Estação Metereológica
 - Zf Áreas desportivas
 - Zg Estacionamento
 - Zh Posto de transformação
 - Zi Portaria
 - Zj Espaços Comuns

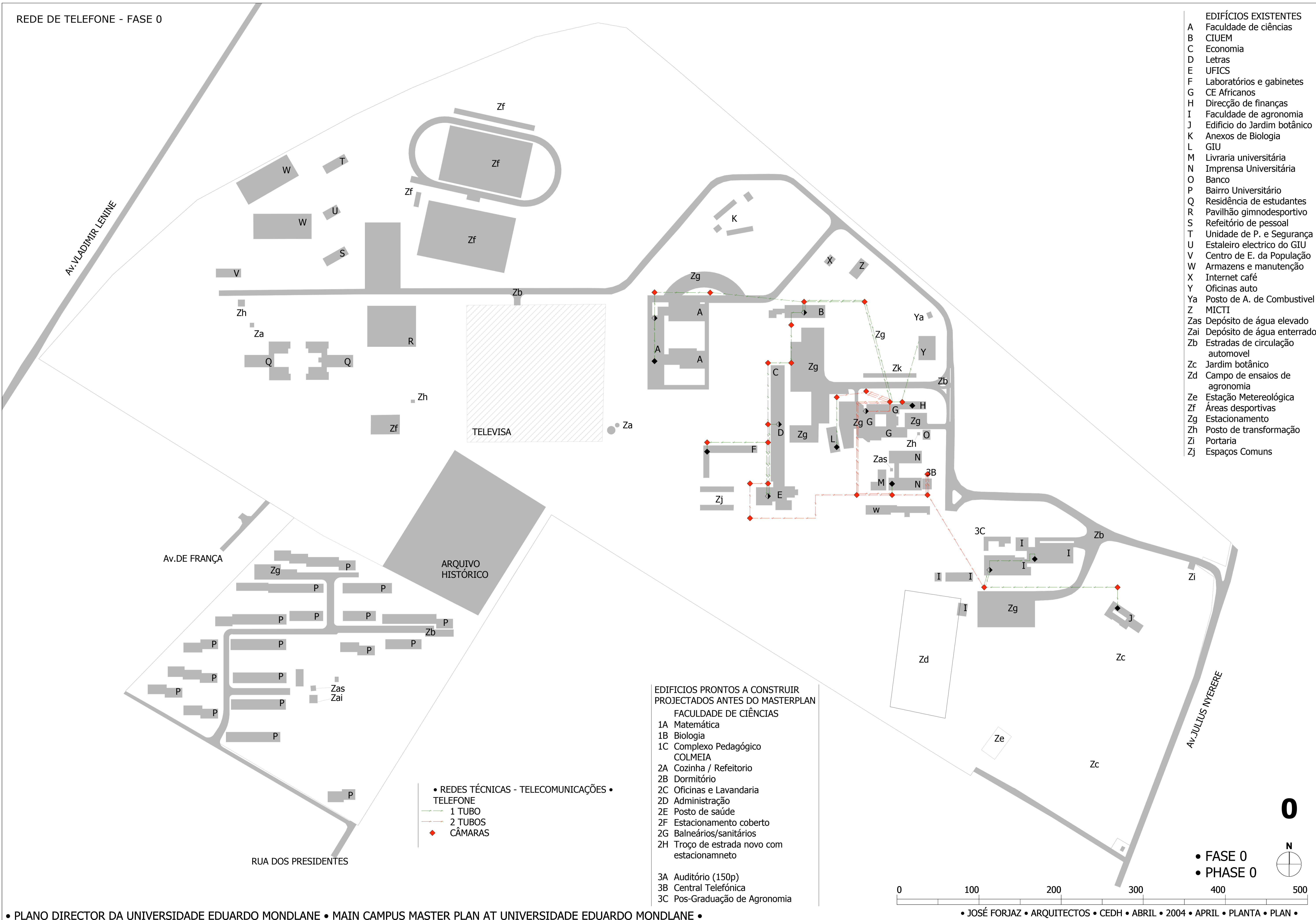

• REDES TÉCNICAS - TELECOMUNICAÇÕES •
 TELEFONE
 - - - 1 TUBO
 - - - 2 TUBOS
 ◆ CÂMARAS

- EDIFÍCIOS PRONTOS A CONSTRUIR
 PROJECTADOS ANTES DO MASTERPLAN**
- FACULDADE DE CIÊNCIAS**
- 1A Matemática
 - 1B Biologia
 - 1C Complexo Pedagógico COLMEIA
 - 2A Cozinha / Refeitório
 - 2B Dormitório
 - 2C Oficinas e Lavandaria
 - 2D Administração
 - 2E Posto de saúde
 - 2F Estacionamento coberto
 - 2G Balneários/sanitários
 - 2H Troço de estrada novo com estacionamento
- 3A Auditório (150p)**
3B Central Telefónica
3C Pos-Graduação de Agronomia

- REDE ACTUAL DE MT A 11KV DO CAMPUS UNIVERSITÁRIO •
- REDE A 11KV
- REDE DE BAIXA TENSÃO
- ▲ P. DE TRANSFORMAÇÃO
- GERADOR
- CAIXA TIPO A (NO PROJECTO)
- CAIXA TIPO B (NO PROJECTO)
- POSTES DE ALTA TENSÃO (LIGAÇÃO À EDM)
- TORRE DE ILUMINAÇÃO ESTRAGADOS
- TORRE DE ILUMINAÇÃO EM FUNCIONAMENTO
- POSTES (EUCALIPTO) DE ILUMINAÇÃO COM LIGAÇÃO EXTERIOR
- POSTES DE ILUMINAÇÃO COM LIGAÇÃO À REDE DEBAIXO DE TERRA

- EDIFÍCIOS EXISTENTES
- A Faculdade de ciências
 - B CIUEM
 - C Economia
 - D Letras
 - E UFICS
 - F Laboratórios e gabinetes
 - G CE Africanos
 - H Direcção de finanças
 - I Faculdade de agronomia
 - J Edifício do Jardim botânico
 - K Anexos de Biologia
 - L GIU
 - M Livraria universitária
 - N Imprensa Universitária
 - O Banco
 - P Bairro Universitário
 - Q Residência de estudantes
 - R Pavilhão gimnodesportivo
 - S Refeitório de pessoal
 - T Unidade de P. e Segurança
 - U Estaleiro electrico do GIU
 - V Centro de E. da População
 - W Armazens e manutenção
 - X Internet café
 - Y Oficinas auto
 - Ya Posto de A. de Combustivel
 - Z MICTI
 - Zas Depósito de água elevado
 - Zai Depósito de água enterrado
 - Zb Estradas de circulação automóvel
 - Zc Jardim botânico
 - Zd Campo de ensaios de agronomia
 - Ze Estação Metereológica
 - Zf Áreas desportivas
 - Zg Estacionamento
 - Zh Posto de transformação
 - Zi Portaria
 - Zj Espaços Comuns

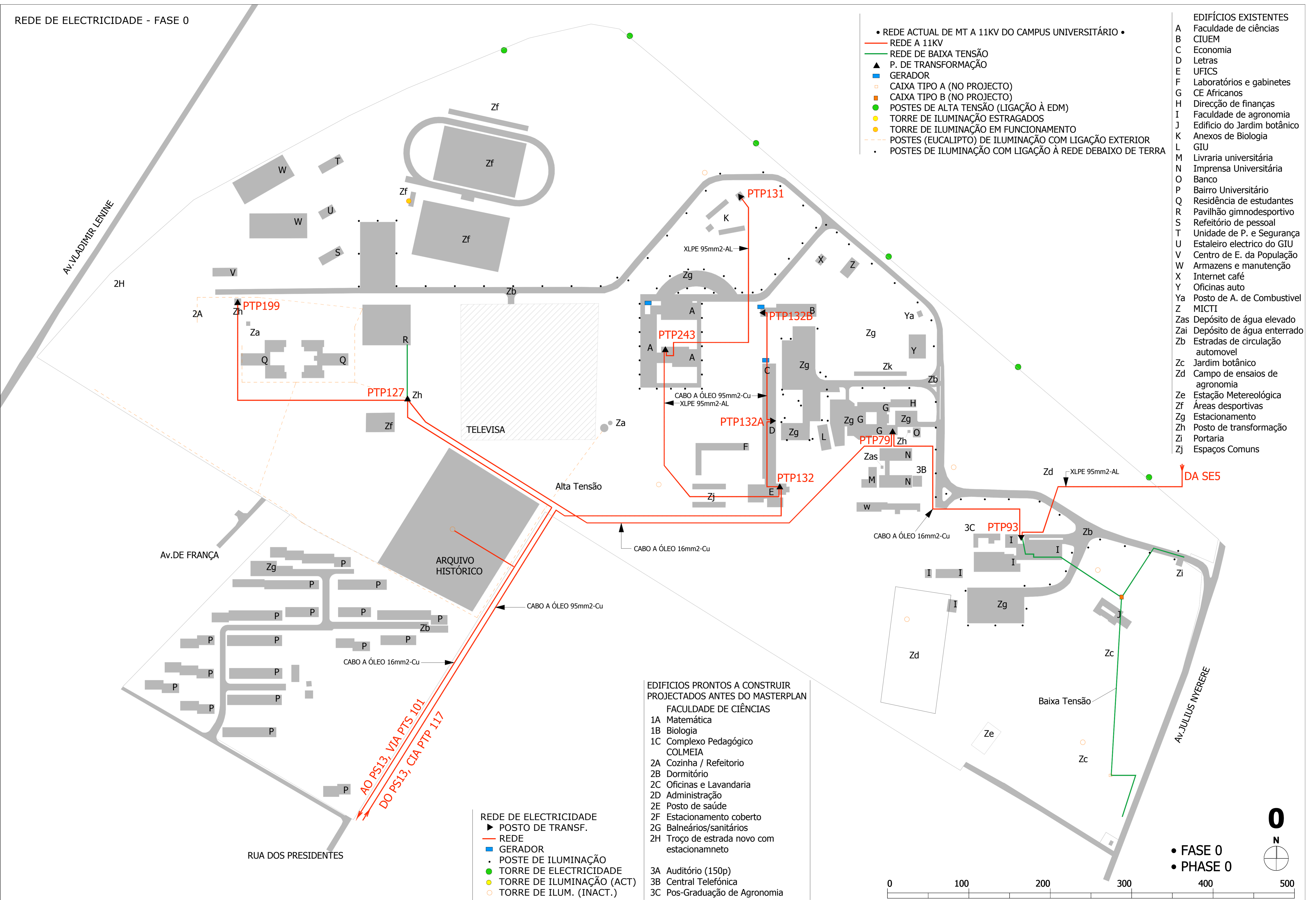

REDE DE ELECTRICIDADE - FASE 1

- EDIFÍCIOS EXISTENTES
- A Faculdade de ciências
 - B CIUEM
 - C Economia
 - D Letras
 - E UFICS
 - F Laboratórios e gabinetes
 - G CE Africanos
 - H Direcção de finanças
 - I Faculdade de agronomia
 - J Edifício do Jardim botânico
 - K Anexos de Biologia
 - L GIU
 - M Livraria universitária
 - N Imprensa Universitária
 - O Banco
 - P Bairro Universitário
 - Q Residência de estudantes
 - R Pavilhão gimnodesportivo
 - S Refeitório de pessoal
 - T Unidade de P. e Segurança
 - U Estaleiro electrico do GIU
 - V Centro de E. da População
 - W Armazens e manutenção
 - X Internet café
 - Y Oficinas auto
 - Ya Posto de A. de Combustivel
 - Z MICTI
 - Zas Depósito de água elevado
 - Zai Depósito de água enterrado
 - Zb Estradas de circulação automovel
 - Zc Jardim botânico
 - Zd Campo de ensaios de agronomia
 - Ze Estação Metereológica
 - Zf Áreas desportivas
 - Zg Estacionamento
 - Zh Posto de transformação
 - Zi Portaria
 - Zj Espaços Comuns

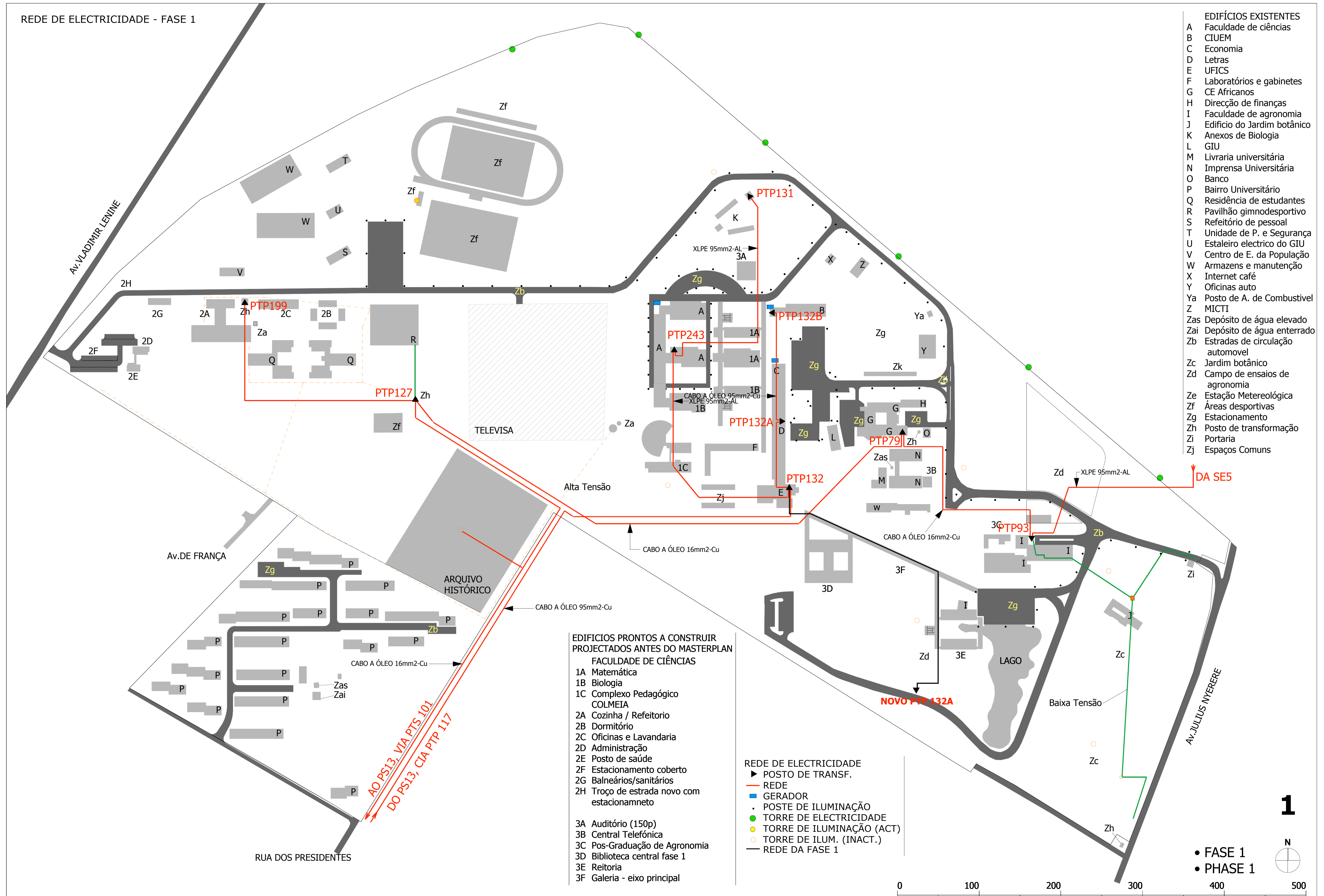

- EDIFÍCIOS PRONTOS A CONSTRUIR
PROJECTADOS ANTES DO MASTERPLAN
- FACULDADE DE CIÊNCIAS
- 1A Matemática
 - 1B Biologia
 - 1C Complexo Pedagógico
- COLMEIA
- 2A Cozinha / Refeitório
 - 2B Dormitório
 - 2C Oficinas e Lavandaria
 - 2D Administração
 - 2E Posto de saúde
 - 2F Estacionamento coberto
 - 2G Balneários/sanitários
 - 2H Troço de estrada novo com estacionmneto
- 3A Auditório (150p)
 - 3B Central Telefónica
 - 3C Pos-Graduação de Agronomia
 - 3D Biblioteca central fase 1
 - 3E Reitoria
 - 3F Galeria - eixo principal

- REDE DE ELECTRICIDADE
- ▶ POSTO DE TRANSF.
 - REDE
 - GERADOR
 - POSTE DE ILUMINAÇÃO
 - TORRE DE ELECTRICIDADE
 - TORRE DE ILUMINAÇÃO (ACT)
 - TORRE DE ILUM. (INACT.)
 - REDE DA FASE 1

AO PS13, VIA PTS 101
DO PS13, CIA PTP 117

REDE DE ELECTRICIDADE - FASE FINAL

